

SEUZI ZYTTIG



Erster Schultag mit Premiere

Am 21. August begann für 120 Schülerinnen und Schüler der Sekundarschul-Alltag. Gleichzeitig wurde der LeLa-Holzmodulbau in Betrieb genommen.

Seite 18

Seite 9

Dank Markierung auch nachts mehr Sicherheit

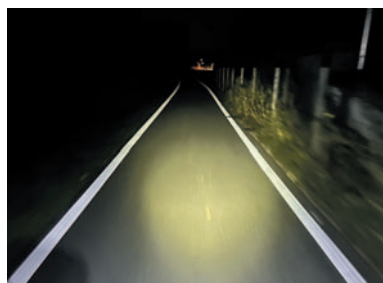

Seite 19

Gut besuchter Waldgottesdienst im Mösli



Seite 22

Bundesfeier: Rolf Lussi bei seiner Festansprache



Seite 25

Pro Senectute: Pétanque spielen im Rössli-Park





HEV Region Winterthur

Engagement und Dienstleistungen für Hauseigentümer – auch in Seuzach.

Alles aus einer Hand:

- ✓ Rechtsberatung
- ✓ Verkauf
- ✓ Bewertung
- ✓ Vermietung
- ✓ Wohnungsabnahme
- ✓ Bauberatung

Online-Ratgeber Wohneigentum



Erhalten Sie eine unabhängige und seriöse Empfehlung von erfahrenen Fachexperten.
www.hev-ratgeber.ch



Ralph Bauert
Geschäftsführer



Profitieren Sie von den HEV-Vorteilen: www.hev-winterthur.ch • 052 212 67 70



Für Geniesser.



**schneider
küchenbau
schreinerei**

8427 Freienstein
044 866 20 70

Über Küchen reden

kann man mit uns immer. Rufen Sie an für einen persönlichen Besprechungstermin.

Massgeschneiderte Küchen aus der Region.

www.schneider-kuechen.ch



Gehlhaar GmbH
Montagen und Reparaturen

**Wir sind
umgezogen!**

Show-Room

**Rollläden
Fensterläden
Sonnenstoren
Lamellenstoren
Innenbeschaffungen
Insektenschutzgitter**

Büelstrasse 91 • 8474 Dinhard
052 315 22 12 • info@gehlhaar.ch



Editorial



Der Kompromiss als unverzichtbares Element des Zusammenlebens

Liebe Seuzemerinnen und Seuzemer

Mitte August titelte der Landbote anlässlich einer breit angelegten Umfrage bei Behördenmitgliedern auf sämtlichen Staatsebenen: «Die Polarisierung steigt...». Im Artikel wird eine Gemeinderätin aus Dietikon zitiert: «Die Polarisierung ist eine allgemeine Entwicklung. Die Medien stützen dies auch. Wer laut ruft, wird gehört.» Angesichts dieser Tendenz stellt sich für mich die Frage, was dies für den «gut schweizerischen Kompromiss» bedeutet, der Teil unserer schweizerischen Identität ist.

In einer immer schnelllebigeren Zeit mit einer enormen Informationsflut fehlt uns oft die Geduld, um sich intensiv mit einem politischen Thema auseinanderzusetzen und breit abgestützte Lösungen zu finden, die auch den einen oder anderen Kompromiss beinhalten können. Hand aufs Herz: Kommen uns da stark vereinfachte Positionen und Lösungsvorschläge, die vermeintlich Komplexität reduzieren, nicht gerade recht?

Die Kompromissfindung ist aber in politischen Prozessen von zentraler Bedeutung, weil der Kompromiss die beteiligten Parteien immer noch in eine insgesamt bessere Lage versetzt als die Verweigerung des Kompromisses, wie Véronique Zanetti in ihrem Buch «Spielarten des Kompromisses» schreibt. Die Suche nach Kompromisslösungen ist vor allem bei komplexen Themen, bei denen unterschiedliche Meinungen aufeinandertreffen, aufwändig und mühselig. Die Kompromissfindung erfordert Aufrichtigkeit, Dialog, die Bereitschaft, einander zuzuhören und Geduld.

Kompromissfähigkeit ist derzeit auch im Gemeinderat gefragt. Wir sind nämlich dabei, das Budget für das nächste Jahr vorzubereiten. Und weil in Seuzach in den

Inhalt

Aus dem Gemeinderat	4
Aus dem Gemeindehaus	9
Zivilstandsnachrichten	12
Gratulationen	13
Ohringer Seite	14
Primarschule Seuzach-Ohringen	16
Sekundarschule Seuzach	18
Aus den Kirchen	19
Familie und Gesellschaft	22
Aus den Vereinen	27
Forum der Parteien	41
Aus dem Gewerbe	42
Kleinanzeigen	44
Agenda	45
Wichtige Adressen	46
Entsorgung	47

kommenden Jahren zahlreiche und bedeutende Investitionen anstehen, werden wir gerade heute, wo die Gemeinde finanziell solide dasteht, Prioritäten setzen und abwägen müssen, um auch langfristig eine ausgeglichene Rechnung präsentieren zu können, mit der wir im Zielband unserer Kennzahlen liegen. Dazu werden wir auch den einen oder anderen Kompromiss finden müssen.

Nicht zuletzt aufgrund unseres Milizsystems bin ich überzeugt, dass wir in der Schweiz trotz Polarisierung und deren Verstärkung durch etablierte Medienhäuser und soziale Medien unsere Kompromissfähigkeit weiterhin als Stärke nutzen können.

*Ihr Gemeindepräsident
Manfred Leu*

22. JUNI 2023

Verhandlungsbericht

Der Gemeinderat Seuzach hat an der Sitzung vom 22. Juni 2023 die folgenden Beschlüsse gefasst:



Der Volg in Avers ist mit Unterstützung der Gemeinde Seuzach umfassend saniert worden.

Gemeindebeitrag für Partnergemeinde Avers

Die Gemeinde Seuzach entrichtet jährlich einen Betrag von 25'000 Franken an die Partnergemeinde Avers. Damit beteiligt sich Seuzach an den Transportkosten für die Schülerinnen und Schüler und unterstützt individuelle Projekte.

Der Volg-Laden in Avers Cresta wurde in der Zeit vom 16. April bis 25. Mai 2023 umfassend saniert. Unter anderem wurden die schrägen Böden ausgeglichen (Niveauunterschied von bis zu 11 cm), die Hausinstallationen erneuert sowie die Ladeneinrichtung ersetzt. Die Ladenfläche befindet sich im Stockwerkeigentum der Politischen Gemeinde Avers.

Der Gemeinderat Seuzach zeigt sich erfreut über die gelungene Sanierung und konnte sich am Jubiläumsanlass vom 10. Juni 2023 selber ein Bild von den modernisierten Räumlichkeiten machen. An den Sanierungskosten beteiligt sich die Gemeinde Seuzach mit 16'500 Franken.

Anpassung der Bewilligung zum Betrieb des Kinderhortes «Tagesstern Ohringen»

Mit Gesuch vom 31. Januar 2023 ersuchte die Kidéal AG um Anpassung der laufenden Bewilligung per 1. August 2023 zwecks Erweiterung der Horträume und Erhöhung der Anzahl Plätze am Standort Oberohringen. Gestützt auf die

eingereichten Unterlagen und anlässlich eines Besuches vor Ort überprüfte die für die Hortbewilligung zuständige Krippenaufsicht im Auftrag der Gemeinde Seuzach, ob die Bewilligungsvoraussetzungen erfüllt sind.

Der Trägerschaft, Kidéal AG, wurde der Betrieb des privaten Kinderhortes «Tagesstern Ohringen» an der Schulstrasse 6 in Oberohringen mit einer Kindergruppe mit insgesamt 22 gewichteten Plätzen (bisher zehn Plätze) für Kinder ab Kindergartenbeginn bis zum Primarschulende bewilligt.

KVG-Prüfung 2022 – Revisionsbericht

Vom 8. Juni bis 9. Juni 2023 wurde, gestützt auf das Gemeindegesetz sowie die Verordnung zum Einführungsgesetz KVG, eine Revision der Abrechnungen über die Prämienverbilligungen bzw. -übernahmen aus dem Jahr 2022 durchgeführt.

Der Revisionsbericht bestätigt eine ordnungsgemässe Arbeitserledigung. In der mündlichen Revisionsbesprechung wurden die ta-

dellosen Unterlagen sowie der sehr positive Eindruck, den die involvierten Verwaltungsstellen auf die Revisoren gemacht haben, speziell erwähnt. Hinweise und Empfehlungen wurden anlässlich der Schlussbesprechung mit den zuständigen Personen besprochen. Der Revisionsbericht über die KVG-Abrechnung 2022 vom 9. Juni 2023 wird zur Kenntnis genommen.

Öffnungszeiten Gemeindeverwaltung Jahreswechsel 2023/2024

Gemäss dem Beschluss des Regierungsrates des Kantons Zürich vom 24. Mai 2023 bleibt die Zentral- und Bezirksverwaltung vom 23. Dezember 2023 bis und mit 2. Januar 2024 geschlossen. Kantonale Regelungen werden in der Regel übernommen. Zudem sind erfahrungsgemäss die Besucherfrequenzen über die Festtage äusserst gering, weshalb die Büros der Gemeindeverwaltung und die Aussenstellen vom Samstag, 23. Dezember 2023, bis und mit Dienstag, 2. Januar 2024, geschlossen bleiben.



Moderner, grosszügiger – Einkaufen im Tal ist nun viel attraktiver.

Für eine bunte Herbstzeit!

farbpalette.ch

malerbetriebe

farbpalette.ch Seuzach AG
Obstgartenstrasse 4 • 8472 Seuzach
Tel. 052 335 31 31 • Fax 052 335 31 32
info@farbpalette.ch • www.farbpalette.ch

13. JULI 2023

Verhandlungsbericht

Der Gemeinderat Seuzach hat an der Sitzung vom 13. Juli 2023 die folgenden Beschlüsse gefasst:

Projekt- und Kreditgenehmigung Provisorium Tagesstrukturen Weid

Aufgrund von fehlenden Hortplätzen wurde am 11. Mai 2023 ein Kredit für die Erarbeitung eines Vor- und Bauprojektes für ein Provisorium beim Kindergarten Weid gesprochen. Die Vorstudie wurde mittlerweile abgeschlossen und zur Projekt- und Kreditgenehmigung vorgelegt. Die zu erwartenden Kosten von 780'000 Franken sind nicht im Budget enthalten und übersteigen die Finanzkompetenzen des Gemeinderates. Das Projekt wird daher an der ausserordentlichen Gemeindeversammlung vom 23. Oktober 2023 traktandiert.

Weitere Informationen zum Geschäft «Genehmigung eines Kredits von CHF 780'000 für den Bau von Hort-Räumlichkeiten beim Kindergarten Weid» werden im Beleuchtenden Bericht publiziert.

Kauf Saalgebäude und Kirchgemeindehaus Oberwis

Der Gemeinderat beabsichtigt, das Grundstück mit der Katasternum-

mer 4260 und einer Fläche von 2031 m² und den dazugehörenden zwei Gebäuden mit sieben Tiefgaragenparkplätzen zu einem Gesamtpreis von 3.9 Mio. Franken zu erwerben. Die Kosten übersteigen die Finanzkompetenzen des Gemeinderates. Der Kauf wird daher an der ausserordentlichen Gemeindeversammlung vom 23. Oktober 2023 traktandiert. Weitere Informationen zum Geschäft «Genehmigung des Kaufs des Grundstücks Katasternummer 4260 (Saalgebäude und Kirchgemeindehaus Oberwis)» werden im Beleuchtenden Bericht publiziert.

Traktandenliste ausserordentliche Gemeindeversammlung vom 23. Oktober 2023

Die ausserordentliche Gemeindeversammlung wird auf Montag, 23. Oktober 2023, 20.00 Uhr, Sporthalle Rietacker, einberufen. Es werden zwei Traktanden «Genehmigung eines Kredits von CHF 780'000 für den Bau von Hort-Räumlichkeiten beim Kindergarten Weid» und «Genehmigung des Kaufs



Auch die Flurwegbrücke Unterohringen wird saniert.

des Grundstücks Kat.Nr. 4260 (Saalgebäude und Kirchgemeindehaus Oberwis)» behandelt.

Projekt- und Kreditgenehmigung Sanierung Abwasser-Hauptsammelkanal

Die Abteilung Tiefbau hat am 13. März 2023 das Ingenieurbüro Ingesa AG beauftragt, ein Projekt mit technischem Bericht und Kostenvoranschlag für die Sanierung des Abwasser-Hauptsammelkanals zu erstellen. Diese Unterlagen sind nun eingetroffen und wurden zur Genehmigung vorgelegt.

Das Projekt sieht die manuelle Sanierung des begehbaren Hauptsammelkanals mit einer entsprechenden Wasserhaltung vor. Zudem werden die vorhandenen Kanalfernsehunterlagen überprüft und der Leitungskataster nachgeführt.

Für die Sanierung des Hauptsammelkanals hat der Gemeinderat einen Kredit in der Höhe von 240'000 Franken, inkl. MWST, genehmigt. Die Ausführung ist von August bis Oktober 2023 geplant.

Projekt- und Kreditgenehmigung Brücken «In der Weid» und «Flurweg Unterohringen»

Die Abteilung Tiefbau hat am 27. März 2023 das Ingenieurbüro Hunziker Betatech AG, Winterthur, beauftragt, ein Bauprojekt für die Brückensanierungen «In der Weid» und «Flurweg Unterohringen» zu erstellen. Das Projekt sieht jeweils die lokale Instandstellung sowie den Ersatz der bestehenden Geländer vor. Bei der Brücke «In der Weid» werden zudem die Winkelprofile der Fahrbahnübergänge ersetzt und die Verkehrstafeln sowie der Poller versetzt.

Für die Sanierung der Brücken hat der Gemeinderat einen Kredit von 205'000 Franken, inkl. MWST, bewilligt.

Bauwesen

Folgende Baubewilligungen sind erteilt worden:

- Brzezek Jiri und Krystyna – Baubewilligung für Abbruch Einfamilienhaus sowie Neubau Mehrfamilienhaus mit Tiefgarage und Velounterstand, Forrenbergstrasse 32

SCHLÄPFER

MULTIMEDIA SERVICES

Seit über 30 Jahren
Ihr Spezialist für Bang & Olufsen

SCHLÄPFER
Multimedia Services GmbH

Als lokaler Fachhändler sind wir täglich in der faszinierenden Welt der Unterhaltungselektronik unterwegs. Weil diese Welt nicht nur faszinierend, sondern zuweilen auch etwas komplex sein kann, sind wir ganz persönlich und unkompliziert für Sie da. Werden Sie mit unserer Hilfe noch heute zum Multimedia Experten.

Erleben Sie bei uns die Faszination der Unterhaltungselektronik - beeindruckende Akustik vereint mit visueller Brillanz werden Sie inspirieren, Ihre persönliche Bild- und Klangwelt zu erschaffen.

Wir unterstützen Sie gerne dabei und sind während der Beratung, dem Kauf und auch danach für Anliegen aller Art für Sie da.

Schläpfer Multimedia Services GmbH
Stadlerstrasse 10
8472 Seuzach
052 335 25 53
www.schlaepfer-multimedia.ch

Malerei
Wülser
& Partner GmbH

Als umweltbewusste und kreative Malerinnen und Maler verwenden wir natürliche Produkte wie Kalk, Lehm, Mineral- oder Oelfarben.

Wir beraten Sie gerne!

Malerei Wülser & Partner GmbH
Eidg. Baubiologe SIB
8405 Winterthur
T 052 223 13 23
www.malerei-wuelser.ch

17. AUGUST 2023

Verhandlungsbericht

Der Gemeinderat Seuzach hat an der Sitzung vom 17. August 2023 die folgenden Beschlüsse gefasst:

Überführung Arbeitsintegration «Seuzi grün» in Regelstrukturen

Mit Beschluss vom 17. Dezember 2020 hat der Gemeinderat entschieden, das Arbeitsintegrationsprogramm «Seuzi grün» bis 2023 als Pilotprojekt zu führen. Aufgrund der durchwegs positiven Erfahrungen aus den letzten zwei Jahren soll das Angebot in die Regelstrukturen überführt werden.

Das Arbeitsintegrationsprogramm «Seuzi grün» bietet den Teilnehmenden einerseits eine sinnvolle Tagesstruktur und eine Plattform für soziale Kontakte, andererseits unterstützt es Menschen, die sich nahe am ersten Arbeitsmarkt befinden, den (Wieder-)Einstieg in den ersten Arbeitsmarkt zu schaffen.

Während der Pilotphase ist es fünf Personen, die bei «Seuzi grün» einen Einsatz geleistet haben, gelungen Fuss im ersten Arbeitsmarkt zu fassen. Diese Personen haben auf den Sozialen Diensten bislang nicht wieder ein Gesuch um Sozialhilfe gestellt, was als Indiz für eine nachhaltige Ablösung erachtet werden kann. Menschen, die aufgrund von Krankheiten, Alter, fehlender Sprachkenntnisse oder fehlender Ausbildung sehr weit vom Arbeitsmarkt entfernt sind, konnte «Seuzi grün» eine sinnvolle Tagesbeschäftigung bieten. Insgesamt betreute und begleitete «Seuzi grün» während der Pilotphase 22 Personen. Im Schnitt leisteten die Teilnehmenden Einsätze, die einem Pensum von 20 bis 40 Prozent entsprechen.

«Seuzi grün» ist in verschiedenen Tätigkeitsfeldern aktiv und sorgt unter anderem für saubere Stras-

sen und Wege auf dem Gemeindegebiet. Besonders zu erwähnen ist die Unterstützung von «Seuzi grün» bei der Bewältigung der Flüchtlingswelle im Frühjahr 2022 nach Ausbruch des Ukrainekrieges. In dieser Zeit richtete «Seuzi grün» Wohnungen ein, baute Betten zusammen und half, Möbel bei Einwohnern aus Seuzach abzuholen und diese in die verschiedenen angemieteten Wohnungen zu transportieren.

Die Überführung in die Regelstrukturen hat weder personelle noch finanzielle Auswirkungen. Das revidierte Konzept «Seuzi grün» wird per 1. September 2023 in Kraft gesetzt.

Befristete Bewilligung für Hort Strehlgasse

Aufgrund von ausserordentlich vielen Anmeldungen für die schulergänzende Betreuung per Schuljahresbeginn 2023/2024 ersuchte die Kidéal AG um Ausstellung einer befristeten Bewilligung zum Betrieb eines privaten Kinderhortes im «Seuzi-Huus» an der Strehlgasse 7.

Unter Vorbehalt von Auflagen und Bedingungen wurde der Trägerschaft, Kidéal AG, die Bewilligung zum Betrieb des Kinderhortes «Tagesstern Strehlgasse» mit einer Kindergruppe mit insgesamt 22 gewichteten Plätzen für Kinder ab dem Kindergartenbeginn bis zum Ende der Primarschule erteilt. Die Bewilligung beschränkt sich auf den Zeitraum vom 21. August 2023 bis 20. Februar 2024 beziehungsweise bis zum Bezug der geplanten neuen Horträumlichkeiten beim Kindergarten Weid.

Teilersatz Wasserleitung Aubodenstrasse

In der Aubodenstrasse in Oberohringen kam es im Jahr 2023 bereits zu drei Wasserleitungsbrüchen. Aufgrund des sehr schlechten Zustands der Leitung ist ein dringlicher Ersatz des betroffenen Teilabschnitts (Hausnummern 43 bis 55) notwendig. Das Bauprojekt sieht vor, die bestehende Gussleitung auf einer Länge von 42 Metern zu ersetzen sowie einen zusätzlichen Streckenschieber einzubauen. Weiter wird der bestehende Hydrant ersetzt und mit einer neuen Leitung an die Verteilleitung angeschlossen. Ebenfalls werden die Hausanschluss-schieber sowie die Hausanschlussleitungen bis zu den Grundstücksgrenzen ersetzt.

Der Gemeinderat hat für den Teilersatz der Wasserleitung an der Aubodenstrasse einen Kredit in der Höhe von 73'000 Franken, inkl. MWST, genehmigt. Die Kosten sind nicht im Budget 2023 enthalten und müssen im Sinne von Art. 27 der Gemeindeordnung der Kompetenzsumme des Gemeinderates angerechnet werden. Die Arbeiten

werden voraussichtlich ab Mitte September ausgeführt und dauern ca. drei Wochen.

Kreditabrechnungen

– Für den Ersatz der Mischwasserkanalisation in der Haldenstrasse (Abschnitt Alte Poststrasse bis Turnerstrasse) hat der Gemeinderat am 21. Januar 2021 einen Kredit von 350'000 Franken bewilligt. Die Bauabrechnung schliesst mit einem Betrag von 315'899.45 Franken um 34'100.55 Franken (9.7%) unter dem bewilligten Kredit ab. Die Minderkosten sind mit der günstigen Offerte bei den Bauarbeiten (Preisniveau), der Nichtbeanspruchung der Ausmassreserven bei den Bauarbeiten und der Minderbeanspruchung der Positionen Verschiedenes sowie Reserven zu begründen.

– Für den Ersatz der Wasserleitung in der Winterthurerstrasse (Abschnitt Liegenschaft Nr. 27 bis 23b) hat die Kommission Gemeindebetriebe am 21. Juni 2022 einen Kredit von 100'000 Franken bewilligt. Die Bauabrechnung



Das bisherige Pilotprojekt «Seuzi grün» hat sich bewährt und wird in die Regelstrukturen überführt.

Birnel - Aktion 2023

Bestellungen:

bitte mit untenstehendem Talon bis spätestens **20. Oktober 2023** an:
Ursula Roth, Sänftisstrasse 1, 8472 Seuzach

Abholen

des bestellten Birnells: **Samstagmorgen 11. November 2023**
an der Sänftisstrasse 1 in Seuzach.



Name: _____

Tel: _____

Adresse: _____

Konventionelle Qualität

Glas 1 kg	CHF 14.75	Anzahl Gläser	_____
Glas 500 g	CHF 9.15	Anzahl Gläser	_____
Kessel zu 5 kg	CHF 55.15	Anzahl Kessel	_____
Kessel zu 12.5 kg	CHF 125.15	Anzahl Kessel	_____

Bio Qualität

Glas 1 kg	CHF 15.75	Anzahl Gläser	_____
Glas 500g	CHF 10.45	Anzahl Gläser	_____
Kessel zu 5 kg	CHF 65.15	Anzahl Kessel	_____
Kessel zu 12.5 kg	CHF 155.15	Anzahl Kessel	_____

Die Winterhilfe lässt ihr Birnel neu von der Firma Narimpex in Biel vertreiben. Die Produkte sind teurer geworden. Gläser können somit auch einzeln bezogen werden.

schliesst mit einem Betrag von 101'381.70 Franken um 1'381.70 Franken (1.4%) über dem bewilligten Kredit ab.

- Für den Ersatz der Wasserleitung in der Winterthurerstrasse (Abschnitt Hochgrütstrasse bis Amelenbergstrasse) hat die Kommission Gemeindebetriebe am 5. April 2022 einen Kredit von 170'000 Franken bewilligt. Die Bauabrechnung schliesst mit einem Betrag von 202'553.45 Franken um 32'553.45 Franken (16.1%) über dem bewilligten Kredit ab. Die Mehrkosten sind auf die zwischen den Zeitpunkten der Kostenschätzung und der Ausschreibung der Rohrlegearbeiten gestiegenen Lieferkosten der Gussrohre zurückzuführen. Zudem wurde der im Bauprojekt vereinbarte Leitungsersatz bei der Ausführung um ca. 8 m erweitert. Für die Grab-, Strassen- und Rohrlegearbeiten fielen dementsprechend etwa 10% Mehrkosten an.
- Für den Ersatz der Wasserleitung in der Hochgrütstrasse hat der Gemeinderat am 21. April 2021 einen Kredit von 170'000 Franken bewilligt. Die Bauabrechnung schliesst mit einem Betrag von 174'946.75 Franken um 4'946.75 Franken (2.9%) über dem bewilligten Kredit ab. Die



In der Hochgrütstrasse wurden der Deckbelag saniert und die Strassenabschlüsse ersetzt.

Mehrkosten sind mit dem Mehraufwand beim Ersatz der Hausanschlüsse zu begründen.

- Für die Sanierung des Deckbelags und den Ersatz der Strassenabschlüsse an der Hochgrütstrasse hat der Gemeinderat am 21. April 2021 einen Kredit von 180'000 Franken bewilligt. Die Bauabrechnung schliesst mit einem Betrag von 172'217.50 Franken um 7'782.50 Franken (4.3%) unter dem bewilligten Kredit ab. Die Minderkosten sind mit dem Minderaufwand bei der

Position Baukosten (günstigeres Pauschalangebot, Ausmassreserven) und der Minderbeanspruchung der Positionen Verschiedenes und Reserven zu begründen.

Weitere Beschlussgeschäfte

Zudem wurden folgende Geschäfte behandelt:

- Festsetzung der Steuergrundlagen für das Budget 2024
- Festsetzung des Stellenplans 2024 für das Gemeindepersonal
- Auftragsvergabe Genereller Entwässerungsplan

Bauwesen

Folgende Baubewilligungen sind erteilt worden:

- Bräm Konrad – Baubewilligung für Photovoltaikanlage, Hettlingerstrasse 12a und 12b
- Schärer Jürg und Marianne – Baubewilligung für Umbau Wohnhaus sowie Ausbau Dachgeschoss in Wohnraum mit Einbau Schleppläden, Dachflächenfenster und Kamin, Ohringerstrasse 124, Unterohringen

FLUXUS

Elektroinstallationen

Marthalen | Seuzach | Zürich



**Herzlichen Glückwunsch
PATRICK BERGER
zum erfolgreichen Abschluss
als Elektroinstallateur EFZ.**

Nach deiner vierjährigen Lehre hast du die eidgenössische Prüfung mit Bravour bestanden. Wir schätzen sehr, dass du der FLUXUS AG treu bleibst und wir auch in Zukunft auf deine wertvolle Mitarbeit zählen dürfen. Auf eine weiterhin gute Zusammenarbeit!

Dein Fluxus-Team

Peter Gächter, Peter Krebs, Jordy Bachofner, Matthia Rüttimann, Boban Maksimovic, Heyleab Kalab, Nevio Rindone, Regula Frühstück, Susanne Eichhorn

FLUXUS AG | Obstgartenstrasse 6 | 8472 Seuzach
052 320 00 44 | fluxus-elektro.ch



**Fashion
Schmuck
Dekoartikel
Apéros
gute Gespräche
Events
Café**

kommende Events:

13. September 2023

Ladies-Night / 18.00 – 22.00 Uhr

30. September 2023

1 Jahr-Seuzach-Jubiläum, mit Modeschauen

Di. – Fr. 9.00 – 11.30 / 14.00 – 18.00

Sa. 9.00 – 13.00

fashion & classics, Obstgartenstrasse 6, 8472 Seuzach



VORINFORMATION

Ausserordentliche Gemeindeversammlung

Montag, 23. Oktober 2023, 20.00 Uhr, Sporthalle Rietacker

An der a.o. Gemeindeversammlung vom 23. Oktober 2023 werden folgende Geschäfte behandelt:

1. Antrag auf Genehmigung eines Kredits von CHF 780'000 für den Bau von provisorischen Hort-Räumlichkeiten beim Kindergarten Weid
2. Antrag auf Genehmigung des Kaufs des Grundstücks Kat.Nr. 4260 (Saalgebäude und Kirchgemeindehaus Oberwis)

Die Einladung zur Gemeindeversammlung sowie die Kurzfassung

gen der Geschäfte finden Sie in der Oktober-Ausgabe der Seuzi Zytig. Der Beleuchtende Bericht liegt ab Montag, 25. September 2023 in der Gemeindeverwaltung auf oder kann auf www.seuzach.ch oder in der App «VoteInfo» heruntergeladen werden. Die Akten können ebenfalls ab dem 25. September 2023 während der ordentlichen Schalteröffnungszeiten in der Gemeindeverwaltung (Schalter 1. Obergeschoss) eingesehen werden.

Gemeinderat Seuzach



An der a.o. Gemeindeversammlung geht es auch um den Kauf von Saal und Kirchgemeindehaus Oberwis.

JETZT BESTELLEN

Abo Service Beleuchtender Bericht

Bestellen Sie den Beleuchtenden Bericht zur Gemeindeversammlung in einem Abo-Service unentgeltlich nach Hause. Sie können sich per E-Mail (gemeinde@seuzach.ch) oder telefonisch (052 320 40 00) in der Abonnenliste eintragen lassen. Der Beleuchtende Bericht wird Ihnen in gedruckter Form mindestens zwei Wochen vor der Versammlung per Post zugestellt.

App VoteInfo

Die von Bund und Kantonen lancierte App «VoteInfo» umfasst Erläuterungen und Resultate von kommunalen Abstimmungen und Gemeindeversammlungen. Neben der App sind sämtliche Informationen auch auf Website der Gemeinde Seuzach zugänglich.

<https://www.seuzach.ch/gemeindeversammlung>

PROVISORISCHE NOTUNTERKUNFT

Gemeinde hat sich aussergerichtlich geeinigt, Bautätigkeit kann wieder aufgenommen werden

Nachdem es beim Bau der provisorischen Notunterkunft an der Strehlgasse aufgrund eines Rekurses zu einem Baustopp gekommen ist, hat sich die Gemeinde Seuzach mit der Rekurspartei aussergerichtlich geeinigt, so dass die Bautätigkeit wieder aufgenommen werden konnte. Läuft alles nach Plan, sollte die Notunterkunft im Oktober bezugsbereit sein.

Die Rekurspartei hat in ihrem Rekurs auf einen Fehler hingewiesen,

wonach der Grundabstand zum Nachbargrundstück nicht eingehalten wurde.

Die Gemeinde hat diesen Fehler mit dem bereits ge-

nehmigten Revisionsprojekt korrigiert und die Rekurspartei für ihre dadurch entstandenen Aufwendungen entschädigt. Darüber hinaus hat die Gemeinde in der Einigung zuvor mündlich getroffene Vereinbarungen zur Umgebungsgestaltung schriftlich fixiert.

Aufgrund des knappen Wohnraums in Seuzach kann die Gemeinde nur vereinzelt Asylsuchende in Privatwohnungen unterbringen. Bis zur Inbetriebnahme der Containersiedlung werden deshalb Asylsuchende auch in unterirdischen Kollektivunterkünften untergebracht.



Im Oktober soll die Notunterkunft an der Strehlgasse bezogen werden können.

Gemeinderat Seuzach

ELEKTROFAHRZEUGE

Sauber fahren – einfach laden

Elektrofahrzeuge entwickeln sich vom Nischenprodukt zur echten Alternative gegenüber Benzin- und Dieselaautos. Sie überzeugen durch den sauberen Betrieb und lassen sich einfach und günstig zu Hause laden.



Die Elektromobilität nimmt seit 2018 kontinuierlich Fahrt auf den Schweizer Strassen auf. Der Marktanteil von 22.5 % an den neu zugelassenen Personenwagen im Jahr 2021 kletterte 2022 auf 24.3 %. Während die teil- und voll-elektrifizierten Hybridelektroautos leicht rückläufig waren, geht die Zunahme erstmals auf die rein elektrisch betriebenen Autos zurück. Sie machten in der Schweiz mehr als 17 % an den neu zugelassenen Personenwagen aus. Die steigenden Verkaufszahlen haben auch Einfluss auf die Kosten. Elektroautos sind in den letzten Jahren günstiger und leistungsfähiger geworden. Die höhere Investition gegenüber einem vergleichbaren Benzin- oder Dieselauto lässt sich über den günstigeren Betrieb des Elektroautos refinanzieren.

Sauber und weniger Lärm

Der Umstieg auf Elektromobilität ist ein wichtiger Schritt, damit die Schweiz ihr Ziel erreichen kann, bis 2050 den CO²-Ausstoss auf Netto-Null zu senken. Reine Elektrofahrzeuge erzeugen während der Fahrt keine Abgase, keine CO²-Emissionen und wenig Lärm. Über den ganzen Lebenszyklus betrachtet

stossen sie in der Schweiz, wo der grösste Teil des Stroms aus erneuerbaren Quellen stammt, rund 50 % weniger CO² aus als ein vergleichbares Benzin- oder Dieselauto – trotz des grösseren Ressourcenaufwands bei der Herstellung, insbesondere der Batterie. Ausserdem lassen sich Elektrofahrzeuge sehr einfach und kostengünstig dort laden, wo sie längere Zeit stehen, also am Arbeitsplatz und zu Hause.

Die Installation einer privaten Ladestation

Für das Laden zu Hause eignet sich eine sogenannte Wallbox, ein kompaktes Gehäuse mit Steckdose, das alle Komponenten für die Bereitstellung des Stroms für ein aufladbares Fahrzeug enthält und sich an einer geeigneten Wand befestigen lässt. Die Wallbox ist auf eine hohe Ladeleistung ausgelegt und wird fest mit dem Wechselstromnetz verbunden oder an eine CEE-Steckdose angeschlossen. Das ermöglicht dreiphasiges Laden mit bis zu 11 kW. Grundsätzlich lässt sich das Elektrofahrzeug langsamer auch über eine einphasige 230 Volt Steckdose mit 16 Ampère Leitung und Absicherung laden. Für die Installation der Ladeinfrastruktur gilt es beim lokalen Energieversorgungsunternehmen eine Installationsanzeige



Komfortables Laden des Elektromobils, dort, wo es längere Zeit unbenutzt steht, am Arbeitsplatz und zu Hause.

einzureichen. Die Arbeiten sollten durch einen Elektroinstallateur ausgeführt werden.

Je nach Typ und Leistung der Wallbox ist für die Installationen mit rund 2000 Franken zu rechnen, zuzüglich der Kosten für allfällige bauliche Massnahmen vor Ort. Wer sein Elektroauto zu Hause lädt, zahlt für 100 km Fahrt nur noch knapp 6 Franken (20 kWh bei einem durchschnittlichen Schweizer Strompreis von 26.95 Rp./kWh). Noch interessanter wird die Nutzung des Elektroautos in Kombination mit einer eigenen Solarstromanlage. Dank des Fahrzeugs lässt sich der Eigenverbrauch der Anlage steigern, was deren Wirtschaftlichkeit verbessert und un-

abhängiger macht. Ansprechstelle für Informationen rund um Elektromobilität, Solarstromanlagen und weitere Energiefragen ist die Energieberatung Region Winterthur. Sie bietet den Bewohnerinnen und Bewohnern der Gemeinden Dägerlen, Dinhard, Elgg, Elsau, Hagenbuch, Hettlingen, Lindau, Seuzach, Turbenthal, Wiesendangen und Wila kostenlose Erstberatung:

Energieberatung Region Winterthur
Telefon 052 368 08 08
energieberatung@eb-region-winterthur.ch
www.eb-region-winterthur.ch.

*Energieberatung
Region Winterthur*

RADWEG OBEROHRINGEN NACH SEUZACH

Mehr Sicherheit dank beidseitiger Markierung

Der Dorfverein Ohringen hat sich beim Gemeinderat für eine Beleuchtung des Radweges zwischen Oberohringen und Seuzach eingesetzt. .

Da aber der Kanton Zürich Rad- und Gehwege ausserorts nicht mehr beleuchtet und sich die Gemeinde Seuzach an den Standards des Kantons orientiert, wurde eine andere Lösung gesucht.

Ein gutes Beispiel für alternative Möglichkeiten wurde im Ortsteil Riet der Gemeinde Neftenbach gefunden. Der Radweg weist beidseitig eine weisse Markierung auf. Randlinien verbessern die Erkennbarkeit der Linienführung. Ebenfalls wirkt die Strecke durch die weissen Linien heller und die Verkehrsteilnehmer erkennen sich früher. Der zuständige Ressortvorstand und Vertreter des Dorfvereins haben

im Winterhalbjahr eine Begehung vor Ort durchgeführt. Schnell wurde man sich einig, dass eine solche



Bessere Erkennbarkeit der Linienführung.

Markierung die Sicherheit des Radweges verbessern würde. Nachdem die Bauarbeiten an der Ohrin-

gerstrasse abgeschlossen waren, konnte das Projekt Mitte August erfolgreich umgesetzt werden.



Gemeinde Seuzach / Bau und Infrastruktur

HERZLICH WILLKOMMEN!

Wir begrüßen unseren neuen Lernenden

Sehr gerne möchte ich mich als neuer Lernender der Gemeindeverwaltung Seuzach vorstellen.

Mein Name ist Leuard Kadriju und ich bin 16 Jahre jung. Ich habe diesen Sommer meine Lehre als Kaufmann bei der Gemeindeverwaltung Seuzach begonnen und bin sehr motiviert, viel Neues aus dem Berufsalltag zu lernen und neue Bekanntschaften zu schliessen.

Mit meiner Familie bin ich in Ellikon an der Thur wohnhaft. In meiner Freizeit treibe ich gerne Kampfsport und verbringe viel Zeit in der Natur mit meiner Familie. Ich freue mich in den nächsten drei Jahren viel Neues zu lernen und span-



Leuard Kadriju.

nende Leute aus der Gemeinde Seuzach kennenzulernen.

SANDRO KAUFMANN

Herzliche Gratulation zum Lehrabschluss

Wir sind sehr stolz und gratulieren Sandro Kaufmann zur erfolgreich bestandenen Lehrabschlussprüfung als Kaufmann «öffentliche Verwaltung» bei der Gemeinde Seuzach!



Sandro Kaufmann.

VERWALTUNG UND AUSSENSTELLEN

Öffnungszeiten Personalausflug

Die Gemeindeverwaltung Seuzach bleibt am

Freitag, 29. September 2023,

geschlossen. Ab Montag, 2. Oktober 2023, sind wir zu den normalen Öffnungszeiten wieder für Sie da.

Bei Todesfällen melden Sie sich beim Bestattungsdienst Gerber AG in Lindau unter 052 355 00 11.

Öffnungszeiten Sammelstelle (Werkhof)

Die Sammelstelle ist zu den normalen Öffnungszeiten für Sie zugänglich.

EIN WICHTIGER SICHERHEITSPUNKT

Sicht- und Erreichbarkeit der Hydranten auf privaten Grundstücken

Die Abteilung Tiefbau und die Feuerwehr Seuzach machen die Bevölkerung darauf aufmerksam, dass Hydranten in einem Umkreis von 50 cm von keinen Sträuchern und Hecken bewachsen sein dürfen.

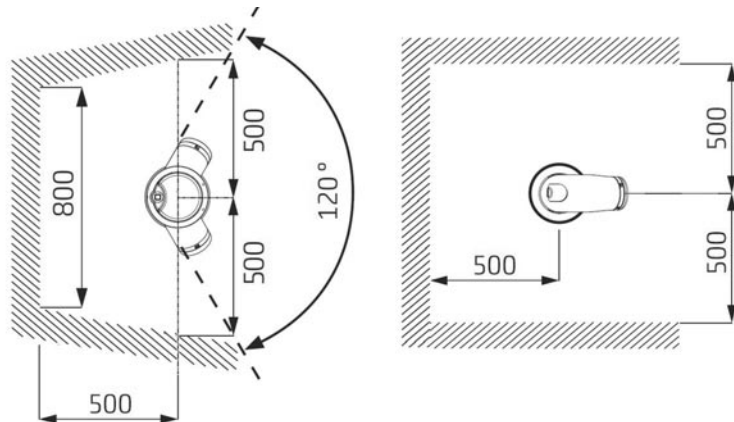

Die Hydranten müssen – auch im Interesse der Hauseigentümer – gut sichtbar sein und von der Feuerwehr problemlos bedient werden können. Die betroffenen Grundeigentümer werden gebeten, die Zugänglichkeit zu über-

prüfen und wo nötig die Sträucher und Hecken zurückzuschneiden.

Wir danken für Ihre Mithilfe.

Abteilung Tiefbau und Feuerwehr Seuzach

ONLINE ODER TELEFONISCH BUCHEN

Sprechstunden Gemeindepräsident

Gemeindepräsident Manfred Leu empfängt die Bevölkerung monatlich im Gemeindehaus oder auf einem Spaziergang. Dabei können Anliegen aller Art mit ihm besprochen werden. Eine Voranmeldung per Mail (gemeinde@seuzach.ch) oder telefonisch (052 320 40 00) ist erforderlich.

Die Sprechstunden finden jeweils zwischen 18 und 20 Uhr statt und sind aufgeteilt in dreiviertelstündige Einheiten.

Auf www.seuzach.ch/sprechstunde oder via QR-Code sehen Sie, an welchen Daten die nächsten Sprechstunden stattfinden und welche bereits reserviert sind.

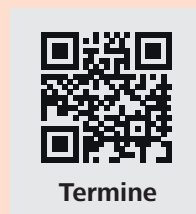

Termine

Feuerwehr Seuzach



Das Ansehen der Feuerwehr in der Bevölkerung ist gross.
In repräsentativen Umfragen geniessen Feuerwehrleute jeweils höchstes Vertrauen.

Willst Du auch bei der Feuerwehr mitmachen?

Dein Profil

- Teamfähig, flexibel, zuverlässig und offen für Neues
- Zwischen 18 und 49 Jahre alt und bei guter Gesundheit

Wir bieten

- Eine spannende, vielseitige und befriedigende Tätigkeit für Frauen und Männer
- Tolle Kameradschaft
- Angemessene finanzielle Entschädigung
- Kontakt zur Bevölkerung von Seuzach und Ohringen
- Persönliche Sicherheitsausrüstung
- Umgang mit effizienter Technik und modernen Fahrzeugen
- Einteilung in den Einsatzzügen oder im Zug3 (Sanität/Verkehr) möglich

Haben wir Dein Interesse geweckt? Vorkenntnisse sind nicht nötig. Komm an unseren

INFOABEND

Donnerstag, 21. September 2023, 19.15 Uhr
Feuerwehrlokal, Strehlgasse 1, 8472 Seuzach

Dort erfährst Du detailliert alles Wissenswerte über ein freiwilliges Engagement bei der
Feuerwehr Seuzach.

Für eine Anmeldung zum Infoabend oder für weitere Informationen erreichst Du unseren
Kommandanten Stefan Noll unter 079 616 81 52 oder per E-Mail an feuerwehr@seuzach.ch



**SEUZI
FIREFIGHTER**

GEBURTEN / TRAUUNGEN / TODESFÄLLE

Zivilstandsnachrichten

Geburten

15. Mai 2023
in Winterthur
Porkert, Rosalie
Tochter der Galbavá, Tereza und des Porkert, Petr

2. Juni 2023
in Winterthur
Popp, Julie Lizzy
Tochter der Schneider, Sophie und des Popp, Werner

20. Juni 2023
in Winterthur
Kübler, Maliya
Tochter der Kübler, Fabienne und des Kübler, Christoph

23. Juni 2023
in Winterthur
Feldmann, Janis
Sohn der Feldmann, Raffaella und des Feldmann, Sascha

26. Juni 2023
in Winterthur
Heller, Juna
Tochter der Heller, Sandra und des Heller, Yves

29. Juni 2023
in Winterthur
Guarlotti, Emilian Ciro
Sohn der Guarlotti, Melina und des Guarlotti, Stefan

5. Juli 2023
in Winterthur
Beldi, Aline
Tochter der Weishäupl, Tatjana und des Beldi, Matteo

5. Juli 2023
in Winterthur
Beldi, Elias
Sohn der Weishäupl, Tatjana und des Beldi, Matteo

9. Juli 2023
in Winterthur
Berisha, Troi
Sohn der Berisha, Arbresha und des Berisha, Atëdhe

10. Juli 2023
in Winterthur
Sturzenegger, Levin
Sohn der Stenermark, Sara und des Sturzenegger, Reto

12. Juli 2023
in Winterthur
Bezihi, Aya
Tochter der Mohammed, Berivan und des Bezihi, Ziyad

15. Juli 2023
in Winterthur
Hofmänner, Paula Ida Silvia
Tochter der Hofmänner, Linda und des Hofmänner, Guido

17. Juli 2023
in Winterthur
Wolfensberger, Noah Levi
Sohn der Wolfensberger, Nina und des Wolfensberger, Joël

19. Juli 2023
in Winterthur
Sigillò, Elodie
Tochter der Aquino, Cristina und des Sigillò, Francesco

24. Juli 2023
in Winterthur
Ramos de Oliveira Filho, Isabella
Tochter der Ramos de Oliveira Filho, Melinda und des Ramos de Oliveira Filho, Enilton

3. August 2023
in Winterthur
Eckhardt, Fredi
Sohn der Eckhardt, Judith und des Eckhardt, Jens

5. August 2023
in Winterthur
Iseni, Malea
Tochter der Iseni, Huda und des Iseni, Shkljkjim

Trauungen

15. Juni 2023
in Winterthur
Çengel-Bozdogan, Melis
von Deutschland
Bozdogan, Mustafa
von Türkei

17. Juni 2023
in Winterthur
Kräuchi geb. Ineichen, Melanie
von Eschenbach LU
Kräuchi, Leandro
von Bärswil BE

23. Juni 2023
in Winterthur
Kuhn geb. Celebre, Cassandra
von Seuzach
Kuhn, Marco
von Zürich

30. Juni 2023
in Winterthur
Tigani geb. Abegglen, Tamara
von Ringgenberg BE
Tigani, Marco
von Othmarsingen AG

1. Juli 2023
in Winterthur
Schmid geb. Stillhart, Janine
von Bütschwil-Ganterschwil, Bütschwil SG
Schmid, Nicola
von Wölflinswil AG

7. Juli 2023
in Wil SG
Kornmayer geb. Danuser, Svenja
von Landquart GR
Kornmayer, Stefan

17. Juli 2023
in Winterthur
Dold geb. Garcia, Vanessa
von Wyssachen BE
Dold, Aline
von Entlebuch LU, Hohenrain LU und Egg ZH

3. August 2023
in Winterthur
Weber geb. Saothong, Sutida
von Thailand
Weber, David
von Deutschland

5. August 2023
in Hitzkirch LU
Meier geb. Siadrystyi, Vladyslav
von Ukraine
Meier, Patrick
von Hausen AG, Zürich ZH

Todesfälle

30. Juni 2023
in Seuzach
Morf, Willy
von Brütten ZH und Sumiswald BE

TINNER HEIZUNGEN
8472 Seuzach
Forrenbergstr. 63 052 335 11 64
www.tinner-heizungen.ch

weiterbildung
wirtschaftsschule kv winterthur

Karriereschritt geplant?
Die nächsten Weiterbildungen starten im Oktober 2023:

- Personal und Sozialversicherung
- Finanz- und Rechnungswesen
- Marketing und Verkauf
- Technische Kaufleute
- Direktionsassistenten
- Handelsschule
- Immobilien-Bewirtschaftung
- Wiedereinstieg Kauffrau/-mann

Kostenlose Beratung!
052 269 18 15
www.wskvw.ch

GEBURTSTAGE / HOCHZEITSTAGE

Gratulationen

Die Einwohnerdienste und die Redaktion Seuzi Zytig freuen sich, Ihnen traditionsgemäss hohe Geburtstage und Hochzeitsjubiläen bekannt zu geben. Es sind hier jene Jubilare aufgeführt, die mit der Veröffentlichung ihrer Festtage einverstanden sind. Wir gratulieren und wünschen für die Zukunft alles Gute.

Geburtstage

- 2. September
Stefanie Betschart
80. Geburtstag
- 3. September
Alfred Müller-Mastai
85. Geburtstag
- 4. September
Peter Renz-Osterwalder
80. Geburtstag
- 4. September
Judith Künzli-Engelberger
91. Geburtstag
- 5. September
Myrta Chromec-Hälg
91. Geburtstag
- 5. September
Friedrich Vogt-Müller
80. Geburtstag
- 6. September
Eduard Schefer-Brenner
80. Geburtstag
- 10. September
Ulrich Hahn-Ruf
92. Geburtstag
- 12. September
Isabella Furrer-Uster
90. Geburtstag
- 12. September
Hedwig Schefer-Hofmann
85. Geburtstag
- 18. September
Emma Windler-Kirchmann
91. Geburtstag

- 18. September
Max Meier-Winteler
90. Geburtstag
- 21. September
Frieda Wanner-Kamer
91. Geburtstag
- 24. September
Maria de las Mercede Catalano-Val
80. Geburtstag
- 26. September
Anna Bühler-Oehl
94. Geburtstag
- 26. September
Edith Leutert-Wild
90. Geburtstag
- 27. September
Annelise Uttinger-Vetterli
85. Geburtstag
- 27. September
Beatrix Peterhans-Herrmann
85. Geburtstag
- 27. September
Jürg Mathys-Berger
80. Geburtstag
- 27. September
Eda Knispel-Heidemann
90. Geburtstag
- 28. September
Werner Weilenmann-Rickenbach
95. Geburtstag
- 29. September
Melanie Jäggli-Moser
100. Geburtstag

Hochzeitstage

- 1. September
Renata und Giovanni Giacomelli-De Paoli
50. Hochzeitstag
- 6. September
Marie Elise und Franz Gmür-Oeschger
60. Hochzeitstag
- 7. September
Laura und Arno Frei-Orlandi
60. Hochzeitstag
- 13. September
Daisy und Ulrich Spycher-Sartori
60. Hochzeitstag
- 28. September
Gertrud und Eduard Heiniger-Gutknecht
60. Hochzeitstag

SEUZI ZYTIG

...wenn Sie etwas kaufen wollen.
...wenn Sie etwas verkaufen wollen.
...wenn Sie etwas wissen wollen.
...wenn Sie etwas sagen wollen.

Roger Hess –
Ihr Goldschmied in Seuzach

Seit 35 Jahren die Adresse Ihres Vertrauens

Kaufe Altgold! – Sofort Bargeld!
(oder Eintausch gegen Schmuck)

AKTION: div. Schmuck mit 50 % Rabatt

*Schmuck in Gold und Silber in allen Preislagen
Perlenketten · Einzelanfertigungen · Änderungen
Reparaturen · Vergolden · Rhodinieren · Polieren*

Öffnungszeiten: Dienstag bis Freitag
9.00 bis 12.00 Uhr, 14.00 bis 17.00 Uhr
Breitestrasse 17, 8472 Seuzach, Telefon 052 335 35 50

- Küchen- und Badmöbel
- Schreinerarbeiten
- Möbel nach Mass
- Umbauplanungen

TEAM 7

QR Code: Schaffhauserstr. 74
8472 Oberohringen
wohnschreinerei.ch

*Dank innerer Kraft und
Vertrauen - schmerzfrei, gesund
und glücklich leben*

Barbara Derk

Birchstrasse 2, 8472 Seuzach
Telefon 077 / 496 90 85
energie-coaching@barbara-derk.ch
www.barbara-derk.ch

Barbara Derk
Energie & CQM Coach

DORFVEREIN

Rückblicke – Ausblicke

Wir blicken auf einige erfolgreiche Anlässe zurück und freuen uns bereits auf die nächsten Treffen wie die Führung im Zentrum Rosenberg oder den Fondueplausch.



Senioren-Stubete 23. Juni
Eine sehr gelungene Senioren-Stubete fand am 23. Juni im Restaurant Wiesenthal in Unterohringen statt. 28 Personen verbrachten einen vergnügten Nachmittag zusammen, welcher mit einem feinen Zvieri abgerundet wurde.



Puppentheater Rumpelstilzchen
Als Preis für den schönsten Räbeliechtliwagen 2022 wünschte sich der Kindergarten Ohringen eine Puppentheateraufführung. Im Juli wurde im Kindergarten Ohringen das Märchen Rumpelstilzchen (Gebrüder Grimm) als Puppentheater

aufgeführt. 60 Kinder aus dem Kindergarten sowie der ersten und



zweiten Klasse aus Ohringen dürfen gemeinsam dieses Theater ge-

niessen. Alle erlebten einen spannenden und glücklichen Morgen.

Technorama
Den zweiten Platz beim Räbeliechtliwagen 2022 haben die Erstklässler von Frau Marzari/Frau Huser gewonnen. Sie dürfen einen spannenden

und lehrreichen Tag im Technorama verbringen. Bald ist es wieder soweit; die Wagen für den Räbeliechtliumzug warten darauf, dass sie wie jedes

Jahr liebevoll dekoriert und am Umzug hell beleuchtet durch die Strassen gezogen werden.

lebenswert Mitglied zu werden. Mit dem Slogan «Mitglieder werben Mitglieder» sind alle Mitglieder dazu eingeladen, der Ohringer Bevölkerung vom Dorfverein zu erzählen und ihre Nachbarn zu motivieren an einem der nächsten Anlässe mitzumachen.

Die nächsten Termine
15. September, Führung im Zentrum Rosenberg
08. November, Räbeliechtliumzug
25. November, Fondueplausch
im Dezember, Adventsfenster

Mitglied werden
Damit Sie sich im Dorfverein aktiv engagieren können, ist es empfeh-



Vorstand des Dorfvereins Ohringen

052 315 21 11 www.kurz-ag.ch

kurz ag alles unter einem dach.

Fassaden-Renovationen Ellikon an der Thur

seit 1974

- Malerarbeiten
- Reparaturen
- Aussenwärmedämmungen

«Solange die Erde besteht, soll es immer Saat und Ernte, Kälte und Hitze, Sommer und Winter, Tag und Nacht geben.» Die Bibel: 1. Mose 8, 22

FEG Seuzach Eine gern besuchte Kirche mit

Gottesdienste mit Kinderbetreuung
sonntags 09:50 Uhr • Forrenbergstrasse 52
8472 Seuzach • www.feg-seuzach.ch

Jeden Samstag von 7 – 13 Uhr

Gratis Autowäsche

für unsere Service-Kunden

Auto Mörsburg AG
Römerstrasse 9
8545 Rickenbach Sulz
www.auto-moersburg.ch

Mittwoch, den 20. September 2023

Erleben Sie den Toggenburger Naturjodel

Liebe Seniorinnen und Senioren

Auf unserer **Herbstausfahrt** führen wir Sie ins schöne Toggenburg nach Alt St. Johann. In der 'Klangwelt Toggenburg' werden Sie durch einen einheimischen Jodler dem Naturjodel näher gebracht. Erleben Sie die Alp- und Klangkultur der Churfürstenregion! Zum Abschluss studieren wir zusammen eine kleine Jodelmelodie ein und enden unseren Aufenthalt mit einem gemeinsamen Jodelkonzert. Weiter geht's nach Kirchberg zum Zvieri. Wohl genährt und mit Musik im Herzen fahren wir zurück nach Seuzach.

Reisetag: Mittwoch, 20. September 2023
Abfahrt: 12:30 Uhr bei allen Einsteigeorten
13:00 Uhr beim Werkhof, Strehlgasse 7
Rückkehr: ca. 19:00 Uhr
Kosten: 30.- Franken pro Person, wird auf der Fahrt eingezogen.

Wir freuen uns sehr, Sie zahlreich begrüßen zu dürfen.

Auskunft und Anmeldung per Email: juerg.kramer@hispeed.ch,
schriftlich mit A-Post an: Jürg Kramer, Rundstrasse 31, 8472 Oberohringen oder per Telefon: 079 462 20 30

✂ -----

Anmeldung bis Mittwoch, 13. September 2023

Name/-n: _____

Anzahl Personen: _____

Telefon / Natel: _____

Ich/Wir wünschen zum Zvieri (tragen Sie die Anzahl ein):

- Fruchtefladen Fr. 6.50 _____ Stk.
- Wurst-Käsesalat Fr. 15.00 _____ Stk.
- Schinkensandwich Fr. 9.00 _____ Stk.

Einsteigeorte: Forrenbergstrasse bei Bushaltestelle / Reutlingerstrasse 16,18 / Volg / Bahnhof / Werkhof /
Fam. Hobi Oberohringen / Urs Steinemann Unterohringen

Bitte den Einsteigeort unterstreichen. Route wird wie immer nach Anzahl der Anmeldungen festgelegt.

18. AUGUST

Schulentwicklungstag SET

Schon vor dem Schulstart am Montag, 21. August traf sich das gesamte Schulteam der Primarschule Seuzach am letzten Freitag der Ferien zu einer durch die Schulleitung eingeführten neuen «Tradition» – dem gemeinsamen Einstieg ins neue Schuljahr mittels eines Schulentwicklungstages.



Gruppenarbeit zum Thema «Lösungsorientierter Ansatz (LOA)».

Es war eine Freude, in die erholten, gespannten und vertrauten Gesichter der Lehrerinnen und Lehrer blicken zu dürfen. Motiviert packte das Team den Tag an und tauschte sich rege aus. Zuerst wurden interaktiv die neuen Kolleginnen vorgestellt. Immer wenn eine neue Kollegin etwas von sich preisgab, standen die anderen Teammitglieder kurz auf, wenn sie sich durch das Gesagte verbunden fühlten. «Ich wohne in Winterthur-Hegli!» oder «Ich spiele gerne Volleyball» oder «Ich mache in meiner Freizeit Yoga». Ein sichtbares Netzwerk!

mir, von dem ich dir erzähle», «Ein spezielles und unvergessliches Ferienerlebnis», «Warum ich Lehrerin oder Lehrer wurde» oder zum Schluss «Das wollte ich schon lange von dir wissen!» Der Austausch war so intensiv, dass man die Diskutierenden fast nicht zur Rotation brachte!

Anschliessend informierte die Schulleitung als Ausblick zu den Themen «Schulevaluation 2023» und «Neubauprojekt Rietacker». Nach den Herbstferien steht nämlich die grosse Evaluation der PS Seuzach durch die Zürcher Bil-

Ansatz (LOA)» zu machen. Die Fragestellungen lauteten: «Wie erkläre ich Bekannten oder Freunden LOA in drei Sätzen? (Resultat wurde auf Flipchart festhalten) und «Wie möchte ich persönlich das neue Schuljahr LOA-mässig angehen?» Das Zweite war ein Transferauftrag, bei dem die Teammitglieder ihren persönlich gewählten Schwerpunkt auf einem Papierstreifen festhielten.

Eine Seuzacher Trinkflasche

Die Abteilungsleiterin Lea Huggenberger stellte die für die Schule so wichtigen Dienste der Schulsozialarbeit (SSA) vor. Zum Schluss erhielten alle anwesenden Teammitglieder eine Seuzacher Trinkflasche als gemeinsames Zeichen der Verbundenheit mit unserer lebendigen Schule in Form einer lindengrünen Jungle Bottle oder einer hellblauen Sea Bottle.

Der traditionelle Willkommensapéro von Schulpflege, Schulverwaltung und Schulleitung zum

neuen Schuljahr (früher jeweils am Montagabend des ersten Schultages) wurde gleich hier eingebaut. Im Anschluss gab es eine Wurst vom Grill und ein Salatbuffet. Der Nachmittag stand zur individuellen Vorbereitung und für Absprachen zur Verfügung.

Gestärkt und geeint kann nun das Schulteam die gemeinsame Arbeit im neuen Schuljahr zum Wohle der Seuzacher Kinder aufnehmen.

Schulleitung PS Seuzach



Individueller, wechselnder Austausch durch minütliche Rotation.

Anschliessend trafen sich alle draussen zu einem Kugellager in einem grossen Kreis mit minütlicher Signalgebung zum Wechseln durch die Schulleitung zu Themen wie «Ein besonderes Hobby von

dungsdirektion an, zu der die Eltern bereits vor den Sommerferien flächendeckend befragt wurden.

In der Folge war das Team gerufen, sich in Gruppenarbeit Gedanken zum Thema «Lösungsorientierter

Agenda

Aktuelle Daten und Informationen rund um die Primarschule Seuzach werden laufend auf unserer Website publiziert: www.primarschule-seuzach.ch.



Fotografie · Flyer · Website

**Ihr Werbeauftritt - zugeschnitten auf Ihre Bedürfnisse.
Ich berate Sie - telefonisch und online.**

Regula Schwager · Seuzach
078 893 98 29 · info@schwager.graphics
www.schwager.graphics



ERINNERN SIE SICH?

Revival vom Examenweggen

Die frisch duftenden Examenweggen sind gewissen Eltern bestimmt noch ein Begriff, gekoppelt mit schönen Erinnerungen.



nen und -schüler einen Examenweggen erhalten. Auch die Lehrpersonen wurden als Dank für den unermüdlichen Einsatz damit überrascht. Die frischgebackenen Examenweggen haben offensichtlich geschmeckt und sind sehr gut angekommen.

Der Erlös von den freiwilligen Spenden der Elternkaffees konnte somit gut und sinnvoll investiert werden. Herzlichen Dank dafür.

Für die Elternmitwirkung Projektteam «Elternkaffee» mit Alessandra, Claudia, Edith, Seraina, Arzu, Ayten, Stefano, Gabriela und Adi

Das Brotgebäck mit seinem spitzen Zackenkamm versüsste einem den Tag und war Zeichen des Übergangs in die langersehnten Sommerferien. Dieses Erlebnis wollten wir unseren Kindern nicht vorenthalten.

Am letzten Schultag vor den Ferien haben unsere Primarschülerin-



Er schmeckt offensichtlich immer noch – der traditionelle Examenweggen.

EIN SPANNENDES ENGAGEMENT

Die Elternmitwirkung sucht dich

Kinder sollen miterleben, wie ihre Eltern den Kontakt zu Lehrpersonen und anderen Eltern pflegen. Davon profitieren Kinder, Eltern und Lehrpersonen.

Ist dir eine partnerschaftliche Beziehung zwischen Lehrpersonen, Schulleitung und Eltern wichtig? Bringst du gerne die Perspektiven aus deiner Sicht als Elternteil ins Schulumfeld mit ein? Hast du Freude, die Lehrpersonen bei Bedarf zu unterstützen und dich mit eigenen Projekten für die Kinder

der Primarschule Seuzach zu engagieren?

Dann melde dich unter elternmitwirkung@primarschule-seuzach.ch. Wir werden dich gerne kontaktieren.

Dein EMW-Vorstand

Obstgartenstrasse 4 8472 Seuzach

BEWEG X RUUM

DER BESONDERE ORT FÜR IN- & OUTDOOR-SPORT!

Pilates & Rückentraining - T.R.X. - Drums Alive
 Intervall-Training - Outdoor-Bootcamp - BBP
 Bier- & Eve-Yoga - Turnen für Senior:innen

Aktuelles Kursprogramm, Infos & Anmeldung:
 Anja Mühle, 079 124 38 37, bewegxruum@gmail.com

www.bewegxruum.jimdofree.com

RENZO MALERGESCHÄFT VALENTI

STREHLGASSE 6
 8472 SEUZACH
 TEL. 052 335 28 55
 Mobil 079 724 87 49

MALER- UND TAPEZIERARBEITEN
 KUNSTSTOFFPUTZE
 WIR SCHÜTZEN UND VERSCHÖNERN
 IHR ZUHAUSE, INNEN UND AUSSEN



ORGANISATION

Die Elternmitwirkung (EMW) setzt sich aus Eltern aller Standorte zusammen und untersteht der Schule.

MITMACHEN

- MITreden und Kontakte mit Eltern, Lehrpersonen, Schulleitung und Mitwirkenden pflegen
- Die Kinder durch den Alltag MITbegleiten
- MITgestalten und MITorganisieren von einzelnen Anlässen
- MITwirken bei einzelnen Themen, so aktiv Einfluss nehmen und die Schule stärken

PROJEKTE

- Elternkaffee am Besuchsmorgen
- Fruchtspieße am Sporttag
- Clean-up Day
- MEGA-Pause
- Teilnahme an Schulentwicklungstagen (SET)



Infos unter:

www.primarschule-seuzach.ch/de/elternmitwirkung
 oder elternmitwirkung@primarschule-seuzach.ch

Du bist noch nicht in der Elternmitwirkung (EMW) und hast Lust, alle diese «MIT's» MITzugestalten? Dann ist das deine Chance MIT dabei zu sein.

AM ERSTEN SCHULTAG NACH DEN SOMMERFERIEN

Eröffnungsband zur neuen Lernlandschaft wird durchschnitten

Am Montag, 21. August starteten 120 neue Schülerinnen und Schüler ihre Ausbildung an der Sekundarschule Seuzach. Nach ihrer Begrüssung durchschnitten Sven Thali (Präsident Sekundarschulpflege), Schulpflegemitglied Myriam Watzlaw (Ressort Liegenschaften) und Schulleiter Pascal Merk das Eröffnungsband zum neuen LeLa-Holzmodulbau.



Pascal Merk begrüsst die neuen Schülerinnen und Schüler und informiert sie über die zu beachtenden Regeln an der Sekundarschule Seuzach.



Ein Jahrgang mit 120 «Neuen» – eine stolze Zahl.

Die Arena auf dem Schulhausplatz war um acht Uhr morgens sehr gut besetzt, wurden doch dort die neuen Schülerinnen und Schüler von Schulleiter Pascal Merk herzlich willkommen geheissen. Er informierte sie über ein paar wichtige Regeln, die an der Sekundarschule einzuhalten sind. So sind Handys während dem Unterricht weder sichtbar noch hörbar. Die Pausen sind auf den Pausenplätzen und nicht in den angrenzenden Quartieren zu verbringen. Ein von Zivildienstleistenden betreuter Mittagstisch steht ihnen zur Verfügung, so dass man sich vor Ort verpflegen kann. «Und bitte benützt die bestehenden Veloparkplätze, sonst haben wir bald ein Velochaos um unsere Schule herum!».

Ankommen, aufnehmen, Fragen stellen

Für die 120 neu eintretenden Schülerinnen und Schüler empfahl Pascal Merk: «Hört gut zu, stellt Fragen und lernt unsere Schule mit ihren 16 Klassen kennen. Dafür stehen euch unsere rund 40 Klassen- und Fachlehrpersonen, aber auch die 180 älteren Sekundarschülerin-

nen und -schüler jederzeit zur Verfügung.» Dann stellte er ihnen die anwesenden Klassen- und Fachlehrpersonen sowie das Hauswart-Ehepaar Sonja und Marcel Eichenberger kurz vor, «die dafür sorgen, dass das Sekundarschulhaus Halden sehr gut gepflegt wird».

Nach langen Jahren endlich die Schlüsselübergabe

Dann kam der langersehnte Moment: Das Eröffnungsband zum neuen LeLa-Holzmodulbau auf dem Pausenplatz wurde von Sven Thali, Myriam Watzlaw und Pascal Merk feierlich durchschnitten. Da-

mit fand eine mehr als zehnjährige Diskussions- und Planungsphase ihren überaus erfolgreichen Abschluss. So musste ein erstes Projekt mit Kosten von rund sieben Millionen Franken schulbladiert werden. An der Schulgemeindeversammlung vom 1. Dezember 2021 wurde der Kredit von 4,5 Millionen Franken für den LeLa-Neubau sowie die Sanierung von Trakt 1 klar genehmigt.

Verständlich, dass Sven Thali vor dem Durchschneiden des Bandes erwähnte, dass es für ihn ein emotionales Moment sei. Dann kam die Schere zum Zug und die Türen des funktionalen, hervorragend integrierten LeLa-Neubaus – er besteht aus 32 vorgefertigten Modulen – öffneten sich für die neuen Schülerinnen und Schüler. Da jeder Platz mit Namen und einem Willkommenschöggeli ausgestattet war, gab es kürzere und längere Suchbemühungen, bis endlich alle ihren praktischen, modernen Arbeitsplatz entdeckt hatten.



Ein emotionaler Moment: Das Band ist durchschnitten, v.l. Pascal Merk, Myriam Watzlaw und Sven Thali.

Walter Minder



Die ersten Schüler «erobern» ihre LeLa.



Modern, funktionell – das neue LaLa-Arbeitszimmer.



Wo ist mein Arbeitsplatz?



Ein kleiner Willkommensgruss zum ersten Sek-Schultag.

BEI SCHÖNSTEM WETTER

Waldgottesdienst bei der Waldhütte Möslihalde

Bei schönstem Wetter und sommerlich heissen Temperaturen konnten wir auch dieses Jahr am 9. Juli den Waldgottesdienst unter einem kühlenden Blätterdach mit zwei Taufen feiern.

reformierte
kirche seuzach-thurtal



Der CEVI Seuzach begleitete den Gottesdienst mit zwei Theatern rund um den Turmbau zu Babel, die Lieder sangen wir unter den Gitarrenklängen von zwei CEVI-Leiterinnen.



Nach dem Gottesdienst wurden alle zum Apéro unter dem Schatten der Bäume eingeladen, die mitgebrachten Grilladen gegrillt und bei angeregten Gesprächen gemütlich zusammengesessen.

Ein grosses Dankeschön an Marlys und Bruno Ganz für das Bereitstellen der Bänke und Tische, den Cevianerinnen für die tolle Mitarbeit und allen von Klein bis Gross, die mit dabei waren.

*Text: Pfr. Rolf Meister,
Fotos: Stefan Furrer und
Bettina Meister*

Open Air Kino Seuzach



Wenn ein feiner Apéro gerichtet wird, es nach köstlichen Grilladen schmeckt, ein feines Kuchenbuffet und Pop Corn bereitstehen, gemeinsam gegessen, gelacht und

gesprachen wird, viele die Kirche erkunden bis zum Turm und zum Abschluss ein spannender, witziger Film vor der Kirche gezeigt wird, dann ist Open Air Kino im



lauschigen Park auf der Südseite der Kirche Seuzach. Die Bilder zeigen den gelungenen Abend, der von vielen Menschen besucht wurde. Vielen Dank allen, die zum

Gelingen dieses Abends beigetragen haben.

*Fotos und Text:
Bettina und Rolf Meister*



Haustechnik AG
Sanitär + Heizung
Rellstab

Aspstrasse 8 8472 Seuzach Tel. 052 335 26 70 www.rellstab-ag.ch

WIR, DIE GEBÄUDETECHNIKER.

Planung
Bauleitung
Ausführung

Bäder vom feinsten



Gelungenes Untilager 2023



Das Untilager 2023 erfreute sich einmal mehr grosser Beliebtheit: 51 Kinder waren angemeldet. The-

matisch umfasste es den Unterricht gemäss der Vorgaben der reformierten Landeskirche. Zur Auflocke-

rung dienten verschiedenste Spiele im Raum oder Outdoor. Auf kreative Weise haben die Katechetinnen Anja Ehrsam, Nathalie Buchli, Kathrin Rutisauser und Jenny Horath unter der Leitung von Dan Schmid, Sozialdiakon, die Themen kindergerecht für die 2. und 3. Klässlerinnen und Klässler aufbereitet.

Am Montag lag der Fokus auf dem «Vater unser». Die Kinder lernten dabei Brot zu kneten und mit Hilfe einer selbstgebastelten Gebetsbox die Anliegen vor Gott zu formulieren. Dienstags waren die Kinder ganz mit dem Sinn der Taufe beschäftigt, mit Wasserexperimenten wurde das Thema vertieft. Daraufhin folgte der Tag im Wald, mit vielen Spielen und improvisierten Theatern lernten wir Geschichten von Jesus kennen. Am Donnerstag lag der Fokus auf dem

Abendmahl und der Bedeutung von Jesu Tod und Auferstehung. Der Heilige Geist war Thema am Freitag. Nachmittags folgten rund 150 Eltern und Verwandte der Einladung zum Abschiedsgottesdienst, der mit vielen choreographisch dargestellten Liedern in freudiger Atmosphäre stattfand. Dan Schmid predigte zum Thema «Stark wie ein Adler» und ermutigte Eltern wie Kinder, den Fokus auf Gott zu setzen, um daraus neue Perspektiven und Energie zu schöpfen.

Wir danken besonders auch den Eltern, die sich als Helferinnen und Helfer zur Verfügung gestellt haben. Zudem bedanken wir uns für die feinen «Znüni» und «Zvieris», die bei den hungrigen Kindern grossen Anklang fanden.

Dan Schmid, Sozialdiakon

Typisch Mann – Feuerabend

Samstag, 16. September, 20 Uhr
Waldhütte Ellikon an der Thur

In der gemütlichen Waldhütte in Ellikon an der Thur zünden wir ein

Feuer an – keine Angst, nur dort wo die Feuerstelle ist. Es gibt einen kurzen Input zum Thema «Was hat Feuer mit Gott zu tun». Danach kann gebrätelt werden (Grillgut

bitte selbst mitnehmen). Getränke sind vorhanden. Für den Rest des Abends steht die Geselligkeit im Zentrum. Ein gmögiger Abend für Männer. Anmeldung bis am 16. Sep-

tember 2023, 10 Uhr, auf www.ref-st.ch/veranstaltung/14531.

Kontakt:
Diakon Tobias Kupferschmid

Erntedank-Gottesdienst

Sonntag, 1. Oktober, 10.30 Uhr
Hof der Familie Steinmann, Unterohringen

Am ersten Sonntag im Oktober

danken wir für alles, was wir während des Jahres ernten durften: Im Beruf, in der Familie, im Garten, auf dem Feld und wo auch immer wir etwas «ernten» konnten. Der

Seuzacher Erntedank-Gottesdienst findet auf dem Hof der Familie Steinmann in Unterohringen statt.

Mit Bibelübergabe für die Kinder im Club 4 und Taufe, musikalische

Gestaltung: Slava Spiridonov, E-Piano, Kinderbetreuung für Kinder bis zum Kindergarten und anschliessend: Getränke und Ge- knabber.

Und sie leuchten wieder!

Im letzten Herbst ist aufgrund der Energiekrise eine Diskussion um die Aussenbeleuchtungen der Kirchen in Seuzach, Dinhard und Ellikon in Gang gekommen. Kurzfristig entschied damals die Kirchenpflege, diese im Winterhalbjahr nicht in Gebrauch zu nehmen, um damit einen Beitrag zum Energiesparen zu leisten.

Inzwischen hat sich die Liegen-

schafskommission grundsätzlich der Thematik angenommen und eine Leuchtordnung erstellt. Darin wird einleitend festgehalten, dass die Beleuchtungen unserer Kirchen auch in der Dunkelheit ein Wahrzeichen bilden und Orientierung in direktem und indirektem Sinn geben.

Sofern sich nicht wieder eine Strommangellage ankündigt, sollen die Aussenbeleuchtungen der Kirchen in Seuzach, Dinhard und

Ellikon das ganze Jahr durch jeweils an Samstag- und Sonntagabenden, an Anlässen unter der Woche und ebenso an den Abenden vor und an Feiertagen strahlen. Die Fenster derjenigen Kirchen ohne Aussenbeleuchtung – Altikon, Rickenbach und Thalheim – werden in der Advents- und Weihnachtszeit von innen her beleuchtet. Die Rahmenbedingungen der Leuchtordnung legen ebenso fest,

dass mit den Beleuchtungen sorgfältig umgegangen werden soll.

Die Kirchenpflege hat die Leuchtordnung in der Sitzung vom 20. Juni 2023 genehmigt und in Kraft gesetzt.

Für die Kirchenpflege
Margrit Uhlmann

«Rezepte fürs Leben» – Gemeindemitglieder gesucht

Beim Konfprojekt «Rezepte fürs Leben» besuchen Konfirmandinnen und Konfirmanden aus Seuzach-Thurtal Gemeindemitglieder an einem Nachmittag zwischen Oktober 2023 und Februar 2024 zu Hause. Gemeinsam kochen sie deren Lieblingsrezept – backen, ko-

chen, sieden – alles ist möglich, am Schluss hoffentlich auch das krönende Geniessen. Aus den Bildern des Fotografen und den Rezepten entsteht ein Kochbuch zur Erinnerung.

Sind Sie dabei? Ich freue mich über Ihre Anfrage/Anmeldung,

052 338 34 35, isabelle.schaer@ref-st.ch.

Pfrn. Isabelle Schär
von Rickenbach



TRIUMPH DES HERZENS

Osteuropa-Sammeltag

Unter der tatkräftigen Mithilfe von Oberstufen-Schülern und Firmanden findet am kommenden Samstag der nächste Osteuropa-Sammeltag statt.



**Samstag, 9. September 2023
09.30 bis 11.30 Uhr
Pfarreizentrum
St. Martin Seuzach**

Was ist Osteuropa Hilfe? – «Triumph des Herzens» – Hilfe für Osteuropa wurde 1993 als internationales Hilfswerk von Pater Rolf Schönenberg gegründet. Sie unterstützt seitdem die ärmsten Familien und Strassenkinder in osteuropäischen Ländern wie Ukraine, Russland, Weissrussland, Rumänien usw.

Gesammelt werden: Kleidung und Schuhe, Wäsche- und Bettzeug,



Seit 1993 werden arme Familien und Strassenkinder in Osteuropa unterstützt.

Haushaltwaren, Hygieneartikel, Körperpflege, Pflegemittel für Kranke, Büroausstattung, Schuleinrichtungen, Sanitärbedarf, Elektroartikel, Möbel (Massivholz bitte anmelden, werden vor Ort abgeholt), Kirchenausstattung, Musikinstrumente, Baumaterialien (gereinigt).

Willkommen sind immer auch fleissige Hände: Renata Zuppiger Andreato & Team freuen sich auf Ihren Anruf, Telefon 052 336 22 59, www.osteuropahilfe.ch.

Kath. Pfarramt St. Martin

IM GEDENKEN

Paul Ammann, Kirchgemeindepäsident 2014 – 2023

Für uns alle völlig unerwartet ist am 14. August 2023 Paul Ammann in seinem 70. Lebensjahr an den Folgen einer Hirnblutung verstorben.

Wir sind fassungslos über dieses plötzliche Hinscheiden. Seit 2014 hat er die Geschicke der Röm.-kath. Kirchgemeinde Rickenbach-Seuzach mit Umsicht und grossem Engagement als Präsident geleitet. Zuvor war er von 1998 bis 2014 Mitglied der RPK der Kirchgemeinde, von 2002 bis 2014 RPK-Präsident. Neben seiner beruflichen Tätigkeit bei der Kapo Zürich fand er aber auch Zeit für ein jahrzehntelanges ehrenamtliches Engagement in der Pfarrei St. Stefan als Mitglied der Liturgiegruppe und als Lektor/Kommunionhelfer.

Die Behördenmitglieder und Mitarbeitenden verlieren mit Paul Ammann einen kompetenten, interessierten und aktiven Kirchgemeindepäsidenten und werden seine offene und unkomplizierte Art sehr vermissen. Wohl das grösste Projekt, das er in seiner Zeit als

Präsident realisieren konnte, war die Sanierung, der Umbau und die Erweiterung des Pfarreizentrums St. Stefan mit dem neuen Saal als krönender Abschluss, der im Mai 2022 eingeweiht werden konnte. Aber auch die Abgabe des grossen Grundstücks neben der Kirche in Wiesendangen im Baurecht konnte er noch in die Wege leiten. Zudem standen in seiner Amtszeit einige Personalveränderungen an, die erfolgreich neu besetzt werden konnten.

Wir werden Paul Ammann als Präsidenten, aber auch als Mensch und Freund sehr vermissen. Den Angehörigen sprechen wir unsere herzliche Anteilnahme aus und wünschen ihnen viel Kraft und Trost in dieser Zeit.

Kirchenpflege und Seelsorgeteam

HERBSTMARKT Pflanzen-Spezialitäten

Sa. 16.09.
9-17 Uhr

**Kunsthandwerk
Pflanzenspezialitäten
Gartenbeiz
Kinderprogramm**

Aquilegia
Im Garten zuhause

Pflanzencenter
Oberwilerstr. 6 8442 Hettlingen www.pflanzencenter.ch

STEDA Reinigungs-Service

Wir bringen für Sie alles zum Glänzen, vom Fenster bis zum ganzen Haus!

Wir reinigen zuverlässig

- Fenster,
- Wohnungen,
- Treppenhäuser,
- Geschäftsräume,
- Büros
- und vieles mehr!

**Wir übernehmen auch Hauswartungen!
Fordern Sie jetzt eine unverbindliche Offerte an.**

Möslistrasse 5 • 8472 Seuzach
Tel.: 052 338 06 60
Fax: 052 338 06 61
www.steda.ch

VOM BUECHEWÄLDLI AUF DEN TENNISPLATZ ROLLI

Trotz schwierigen Wetterverhältnissen eine gelungene Bundesfeier

Aufgrund der Wetterprognosen war bereits frühzeitig klar, dass die Bundesfeier 2023 nicht wie geplant im Buechewäldli stattfinden konnte. Glücklicherweise verfügt der organisierende Tennisclub Rolli mit seinem Clubhaus über einen geeigneten Schlechtwetterstandort.



Die Musikgesellschaft Seuzach sorgte für viel Stimmung.

Nach dem Auftakt am Montagabend mit Bar- und Restaurationsbetrieb lud der TC Rolli am Dienstagmorgen, 1. August zum Brunch ein, stimmungsvoll umrahmt von der ewig jungen Wild River Jazzband, die in diesem Jahr ihr dreissigjähriges Bestehen feiert. Viele Komplimente gab es auch für das reichhaltige Brunchbuffet, das keine Wünsche offenliess.

Die eigentliche Bundesfeier war von 12 bis 13.30 Uhr programmiert. Zuerst musste aber noch die Lautsprecheranlage optimiert werden, was einige Minuten in Anspruch nahm, ebenso wie das Aufstellen der Musikgesellschaft Seuzach auf

der etwas knapp bemessenen Bühne. Doch mit Unterstützung durch Dirigentin Valeriya Bernikova fanden alle einen passenden Platz und schon bald sorgten die Musikantinnen und Musikanten für Stimmung bei den trotz windigem Wetter doch erfreulich zahlreich erschienenen Besucherinnen und Besuchern. Diese begleiteten die Musikgesellschaft mit rhythmischem Klatschen und auch solistische Tanzeinlagen fehlten nicht.

Ein bekanntes Gesicht

Gemeindepräsident Manfred Leu bedankte sich in seiner Begrüssung bei der Musikgesellschaft Seuzach

für den gelungenen musikalischen Auftakt und beim TC Rolli und dessen Präsidenten Stefan Kammerlander für die Organisation der Bundesfeier. «Eine nicht ganz einfache Aufgabe angesichts der unsicheren Wetterbedingungen, aber die Durchführung auf dem Tennisplatz erweist sich als sehr gute Ausweichvariante».

Dann stellte er den Festredner Rolf Lussi vor, seines Zeichens Präsident des Nordostschweizer Schwingerverbandes. Dieser war früher selber aktiver Schwinger und lebt zusammen mit seiner Frau Monika seit 25 Jahren in Seuzach. Rolf Lussi: «Ich komme aus Oberwinterthur, aber Monika hat ihre Wurzeln hier in Seuzach, wo es uns sehr gut gefällt. Noch länger als mit Monika bin ich aber mit dem Schwingsport liiert...».

Wie aber kam er zur ehrenvollen Aufgabe als Festredner? – Er sei für die Bundesfeier 2020 von der damaligen Gemeindepräsidentin Katharina Weibel angefragt worden, die aber aus bekannten Corona-Gründen nicht stattfinden konnte. «Doch weil sie damals erwähnt hat, dass ehemalige Festredner keine Steuern mehr bezahlen müssen, wollte ich diese Aufgabe unbedingt nachholen!»

Zu Manfred Leu gewandt: «Du hast zwar letztes Jahr die Festrede gehalten, aber das Angebot gilt leider nicht für aktive Behördenmitglieder...».

Einladung zu einem Schwingfest

Dann lud Rolf Lussi zu einem gedanklichen Besuch eines Schwingfestes mit seinen Traditionen und Werten ein, wobei er diese auch mit dem täglichen Leben verband. Die Schwinger hätten sich vor ein paar Jahren entschieden, nicht mehr von einem Schwingertag, sondern von einem Schwingfest zu reden, soll es doch eine Kombina-



Dirigentin Valeriya Bernikova in ihrem Element.



Gemeindepräsident Manfred Leu konnte trotz unfreundlichem Wetter zahlreiche Besucherinnen und Besucher begrüssen.



Festredner Rolf Lussi überzeugte mit seiner spannenden, mit Humor gespickten Ansprache.



Das Grill-Team sorgte dafür, dass niemand Hunger haben musste.



Auch bei der Arbeit hinter der Bartheke gilt: mach mal Pause!

tion von Wettkampf, Fest und Austausch unter Freunden und Bekannten sein. «Mir gefallen darum Anlässe wie ein Schwingfest, ein Turnfest oder ein Jodlerfest, die traditionell zu unserem Leben gehören und typisch für unsere Schweiz sind.»

Dann blickte er in die lange Geschichte des Schwingens zurück, das in Bergtälern wie beispielsweise im Emmental und im Entlebuch schon seit Jahrhunderten gepflegt wird. Bekannt seien die historischen Unspunnenfeste von anno 1805 und 1808 – ein Traditionsanlass, der auch in diesem Jahr am 27. August in Interlaken stattgefunden hat. «Mitte des 19. Jahrhunderts hat der Schwingsport dann auch im Turnen Einzug gehalten. So kamen zu den Sennenschwingern mit ihren blauen Hemden und dunklen Hosen auch die weiss gekleideten Turnerschwinger dazu.»

Respekt und Freundschaft

Wenn Schwinger zum Kampf antreten, geben sie sich zum Zeichen

der Freundschaft und des Respekts die Hand. Ebenso bekannt ist, dass der Sieger dem Verlierer das Sägemehl vom Rücken putzt. Leider sei es so, dass durch Fernsehbilder manchmal klar werde, dass der Gegner «nid dunne gsi isch» – aber ein Kampfrichter muss in Sekundenbruchteilen entscheiden. Erfreulicherweise sei es aber selten, dass ein Schwinger reklamiert, «in der Regel machen sein Umfeld oder die Medien die entsprechende Musik».

Dann spannte Rolf Lussi den Bogen in unseren Alltag: «Wir müssen Werten Sorge tragen wie etwa dem Grüßen, zum eigenen Wort stehen, nach Differenzen einander die Hand geben oder sich mit Respekt begegnen.» Dann wies er auf den traditionell wichtigen Stellenwert von Fahnen im Vereinsleben hin. Eine Fahne sei ein starkes und emotionales Symbol für die Verbundenheit und den Geist eines Vereins oder einer Gesellschaft. «Darum freue ich mich, dass in unserem Dorf am 1. August viele rot-

weisse Girlanden, Fahnen etc. zu sehen sind.»

Vom Festakt bis zum Alpaufzug

Es gehört im Schwingen zur Tradition, dass die Verbandsfahne im Rahmen eines offiziellen Festaktes von Organisator zu Organisator weitergegeben wird. Doch gibt es beispielsweise beim Schwingfest auf der Rigi anstelle der Fahnenübergabe einen Alpaufzug, «eine eindrückliche Darstellung unserer Tradition und Kultur». Eine Äplerfamilie marschiert mit Sack und Pack und Kuh- und Ziegenherde durch die Arena, mit allen dabei, was es für die Zeit auf der Alp braucht. «Das ist nicht Show, das ist zugunsten unserer Berglandschaft gelebter, harter Arbeitstag.» Doch selbstverständlich hat auch im Schwingen die digitale Zeit begonnen, Tablets und mobile Datenübertragung haben die Notenblätter abgelöst.

Und der Siegermuni? – Den gibt es als ersten Preis noch immer,

aber kaum ein Sieger nimmt diesen tatsächlich mit nach Hause. «Am Siegermuni wollen wir aber als traditionelle, symbolische Figur festhalten.» Und die Ehrendamen, die von kritischen Stimmen in Frage gestellt werden? «Müssen unsere Ehrendamen in ihren Trachten mit den Boxen-Girls an den Formel-1-Rennen verglichen werden...?»

Mit einem herzlichen Dankeschön an den TC Rolli, die Musikgesellschaft Seuzach, die Gemeinde für die Pflege der Bundesfeier und an alle Besucherinnen und Besucher – ohne Gäste gibt es keine Feste – beendete Rolf Lussi seine spannende, humorvolle und mit viel Applaus honorierte Festrede. Diese hatte er nur einmal kurz unterbrechen müssen, als ein heftiger Windstoss die Manuskriptblätter davonwirbelte. Abschliessend lud er zum gemeinsamen Singen der Nationalhymne ein und «zwar im Gegensatz zur Fussball-Nati mit aufrechem Blick».

Walter Minder



Vor Wind und Wetter geschützt.



Kalte und warme Getränke wie auch feine Grillsachen waren gefragt.

NEUES AUS DER BIBLIOTHEK

Leseland in Sicht!

Unter diesem Motto fand der Lesesommer der Winterthurer und umliegenden Bibliotheken statt. Es haben sich rund 2'600 Kinder angemeldet, davon 124 aus Seuzach.



Grossandrang am Finale in der Steinberggasse Winterthur.

Für jedes dieser 124 teilnehmenden Kinder haben wir in der Bibliothek einen bunten Wimpel aufgehängt. Dies war für alle sichtbar und vielleicht für die Eine oder den

Anderen eine Motivation auch mitzumachen.

Das Konzert der Band «Gorilla Club» am 16. August auf der Steinberggasse und die Verlosung der

Preise waren das fulminante Finale und der Schlusspunkt des Lesesommers. Dieses Jahr war unter den Gewinnerinnen und den Gewinnern eines Preises niemand aus Seuzach dabei. Alle Kinder bekamen als Dankeschön ein T-Shirt, einen Umhänge-Bändel mit Badge und ein Getränk. Jedoch alle, die am Lesesommer mitgemacht haben, sind Gewinnerinnen und Gewinner, da sie mit Geschichten beschenkt wurden und mit den pelzigen Botschaftern Willy und Lilly in spannende Leseländer reisen konnten. Herzlichen Dank an alle teilnehmenden Kinder.

10 Jahren und Erwachsene sind herzlich willkommen. Eine Anmeldung ist notwendig, die Anzahl Teilnehmende ist limitiert. Anmeldungen werden ab sofort bis Mittwoch, 4. Oktober 2023, in der Bibliothek oder per E-Mail entgegengenommen.

Kreativ-Werkstatt

In der bereits nach wenigen Durchführungen beliebten Kreativ-Werkstatt am Dienstag, 26. September 2023, von 9 bis 11.30 Uhr ist Origami das Thema. Dazu werden Sie aus Papier eine Lichterkette falten. Die Anzahl Teilnehmende ist begrenzt, eine Anmeldung ist erforderlich. Weitere Veranstaltungen sind geplant und werden laufend auf unserer Website publiziert. Schauen Sie rein.

Bitte beachten Sie, dass die Bibliothek am Freitag, 29. September 2023, wegen des Personalausflugs den ganzen Tag geschlossen bleibt.

Ihr Bibliotheksteam



Die pelzigen Botschafter Willy und Lilly.

Lerne jassen!

Das schweizerische Kartenspiel schlecht hin. Du möchtest dieses Spiel schon lange kennenlernen und spielen? In den Herbstferien hast du Gelegenheit dazu. Merke dir Montag, 16. Oktober und Donnerstag, 19. Oktober vor, jeweils von 14 bis 16 Uhr. An diesem zweiteiligen Kurs erklärt dir Jürg Schneider die Regeln und gejasst wird natürlich auch gleich. Kinder ab

JETZT IM RÖSSLI-PARK

Pro Senectute Pétanque

Neu spielen wir von der Pro Senectute jeden dritten Donnerstag im Monat im Rössli-Park von 14 bis 16 Uhr Pétanque.

PRO SENECTUTE

ORTSVERTRETUNG SEUZACH

Obwohl auch hier der Platz den Anforderungen nur bedingt entspricht, stellt dieser eine Verbesserung gegenüber dem alten Ort dar.

Am Spieltag vom Donnerstag, 15. Juni massen sich wieder 20 Teilnehmerinnen und Teilnehmer mit Begeisterung daran, ihre Kugeln so nahe wie möglich beim Cochonnet zu platzieren. Dabei bereicherten neue Begegnungen das soziale Zusammenleben.

Auch für diverse Zaungäste vom Alterszentrum im Geeren brachten diese Spiele eine willkommene Abwechslung! So bleibt doch zu hoffen, dass von der Gemeinde in entgegenkommender Weise ein für alle Beteiligten noch besser geeigneter Platz zur Verfügung gestellt wird.

Walter Wolfer



BIKE-TREFFEN DER PRO SENECTUTE SEUZACH

Unterwegs bei herrlichem Radwetter

Am Donnerstag, 6. Juli ist herrliches Radwetter bei ca. 20 Grad und wir entschliessen uns am Bike-Treffen der Pro Senectute Seuzach teilzunehmen.



Eine vorbildliche Biker-Gruppe. (Fotos: Martin Sollberger)

Um 10 Uhr sind schon einige auf dem Besammlungsplatz und begrüßen sich namentlich. Daraus schliesse ich, dass sie sich von früheren Radtouren der Pro Senectute Seuzach kennen. Hedi und der Schreibende sind «Greenhörner», also besteht schon das erste Problem darin sich die zehn Namen zu merken.

Ich stelle fest, dass alle mit Helm und guten E-Bikes ausgerüstet sind. Und nun zur Route, zwei Personen wussten ja nur das Datum und nicht wohin die Reise geht:

Seuzach – Wiesendangen – Elsau – Schnasberg – Elgg (1. Trinkpause) – Aadorf – Tänikon – Balterwil – Bichelsee. Dort geniessen wir 1 1/2 Stunden Mittagspause, ohne dass sich jemand ins 22 Grad kalte Wasser getraut hätte...

Nach einer kleinen Computerpanne kann die Tour fortgesetzt werden. Wir radeln nach Turbenthal und dem Tössradweg entlang (2. Trink- und Schwatzhalt) nach Winterthur-Seen. Via Kleinhegi gelangen wir zum Schloss Hegi (3. Trinkhalt) und Weiterfahrt über

Oberwinterthur nach Seuzach. Hier im Café Meier geniessen die einen ein Eis und die anderen ein kühles Getränk. Um ca. 17 Uhr ist Verabschiedung.

Mein Tacho zeigt zuhause in Oberohringen 62,3 km; d.h. bei einer Fahrzeit von ca. drei Stunden ergibt das einen Durchschnitt von 20 km/Std.

Allen Teilnehmenden und vor allem dem Leiter Martin Sollberger möchte ich ein Kränzchen winden

– alle sind vorbildlich mit dem Rad unterwegs.

K. Büchi



Mittagspause am Bichelsee.



Es lächelt der See, er ladet zum Bade – doch die Seuzacher Bikerinnen und Biker zogen den gemütlichen Schwatz am Ufer vor.

STURZ BEIM WALKING IM WALD

Wer hat uns am 14. Juni geholfen?

Am 14. Juni ist meine Kollegin beim Walking im Seuziwald ausgerutscht und unglücklich gestürzt. Glücklicherweise hat uns dann eine Frau spontan geholfen. Wir suchen nun diese Frau, damit wir uns bei ihr bedanken können.



Welche Frau hat uns am 14. Juni nach einem Sturz beim Walking im Wald geholfen?

Kontakt:

Erika Stock, 052 337 03 46 oder 077 480 11 02.

Erika & Heidi



ART

Sarina

Kunst und mehr
Auftragskunst, Zeichnungen,
Leinwandbilder, Kunstdrucke,
Untersetzer uvm.



www.artsarina.com
info@artsarina.com
079 852 72 17

art_sarina84 Art Sarina

URSULA RUSCH.

Design und Couture Atelier

Der Herbst kommt bestimmt und laufend entstehen neue Kreationen.

Gerne gestalten wir gemeinsam Ihr neues Lieblingsstück oder wir verleihen Ihrer bestehenden Garderobe neues Flair.

- **Damen** Neuanfertigungen für jeden Anlass
- **Herrenkollektion** von casual bis klassisch
- Hemden, nach Ihren persönlichen Massen.
- **Änderungen**
- **Neu auch Stoffe** in verschiedenen Qualitäten, Farben und Muster.

Lassen Sie sich überraschen, ich freue mich auf Ihren Besuch (Öffnungszeiten siehe Website) oder vereinbaren Sie einen persönlichen Termin.



URSULA RUSCH.
Design und Couture Atelier

Stationsstrasse 50
vis à vis Bahnhof Seuzach

052 335 25 15
www.ursula-rusch.ch
info@ursula-rusch.ch

Sehen Sie schlechter in der Dämmerung?



Im Herbst fällt vielen Menschen auf, wie ihre Sehkraft nachlässt. Etwa im Strassenverkehr, wenn die Lichter der entgegenkommenden Autos unscharf erscheinen.



Darauf sollten Sie achten:

- **Vorsicht im Strassenverkehr.** Sorgen Sie für eine saubere Windschutzscheibe und saubere Brillengläser, damit das Scheinwerferlicht nicht auf den Schmutzpartikeln aufleuchtet. Schauen Sie nicht direkt in die Lichter, sondern an den rechten Strassenrand.
- **Moderne Brillengläser.** Die neuste Technologie erlaubt es, Ihre normale Tagesbrille für das Sehen in der Nacht zu optimieren.
- **Spezielle Nachtbrillen.** Es gibt Brillen, die speziell für das Sehen in der Dunkelheit konzipiert sind. Meist haben sie ein gelbliches Glas, um den Kontrast zu verbessern. Bei Personen mit einer Nachtkurzsichtigkeit wird eine etwas stärkere Korrektur als für den Tag eingesetzt.
- **Klären Sie die Ursache.** Wenn Sie Auto fahren, ist gutes Sehen eine Frage der Sicherheit. Es gibt harmlose Ursachen wie eine Kurzsichtigkeit. Aber auch ernsthaftere, wie die Erkrankung durch den grauen Star.



Haben Sie noch Fragen?
Gerne beraten wir Sie bei uns im Geschäft.
Gute Fahrt!



Stationsstrasse 50
8472 Seuzach
052 335 33 95
optiksonderer.ch

Ramona Singenberger
Gesundheitsoptikerin

KTF IM WYLAND, DÄGERLEN 2023

Das kantonale Turnfest nebenan

Über 7000 Turnende waren am ersten Wochenende und fast 11'000 Personen aus über 500 Vereinen aus der ganzen Schweiz am zweiten Wochenende am KTF sportlich im Einsatz.



So ein Volumen hat natürlich sehr viele Helfer benötigt. Auch viele Seuzemer waren engagiert, der TV Seuzach hat knapp 180 Stunden von den total 58'000 Helferstunden geleistet. Viel fleissiger waren die Trägervereine Andelfingen, Buch am Irchel, Dägerlen, Flaach, Hettlingen, Henggart und Marthalen, bei denen jedes Aktivmitglied mindestens 50 Helferstunden leistete. Total waren 6'912 helfende Hände (von 3'456 Personen) am KTF, somit hat der durchschnittliche Helfende während ca. 16.8 Stunden gearbeitet. Nun sei jedoch die Zahlenschlacht beendet und wir wenden uns dem Turnfest an sich zu.



Vor der ersten Disziplin: Oberturner Páde Schuler spricht letzte motivierende Worte.

Einzelwochenende

Trotz der riesigen Grösse war das Turnfestgelände sehr kompakt. Alle unsere Wettkämpfe und der Zeltplatz waren auf den Feldern zwischen dem Lindenhof, Dägerlen, Oberwil und Rutschwil lokalisiert. Sämtliche Wettkampfanlagen, von der Gerätehalle bzw. vom Gerätezelt bis hin zu den Kugel- und Hochsprunganlagen, waren extra für das Turnfest erbaut worden und liessen bezüglich Qualität und Quantität nichts zu wünschen

übrig – was nach unserem letztjährigen Ausflug nach Frutigen nicht selbstverständlich war. Für die Rundbahn wurde extra schöner Rasen angesät.

Die turnerischen Resultate waren von zufriedenstellend über gut bis sehr gut: Am ersten Wochenende erturnten einige Seuzemer Einzelkämpfer gute Ränge: Linus Oklé und Dave Kuster turnten an je 5 Geräten und kamen so auf die Ränge 29 (41.7 Punkte) und 34 (40.4 Punkte). Unter den Leichtathleten (6-Kampf) zogen die Gaull-Brüder allen davon: Roman landete auf dem 7. und Pascal auf dem 55. Rang. Ganz im Sinne des Breitensports reihten sich Seuzemer Turner auch in die hinteren Ränge. So reichte es für Tim Zürcher, Simon Kläui, Jan Vier, Stefan Frey, Philipp Vier, Leander Odermatt, Gian Oklé, Nils Bärlocher, Gian Mathys Louis Schütz und Silvan Fritz zwar nicht für eine Auszeichnung, jedoch gehörten sie zu der Elite, denen ein Wochenende am Turnfest nicht genug ist.

Sektionswettkampf

Das zweite Wochenende ist die heisse Phase, in der es um die Wurst geht. Nicht nur, weil die Massen an Menschen um die Mittagszeit die Verpflegungsmeile verstopfen, sondern auch, weil die Sektionswertung die teilnehmenden Vereine klar nach Leistung sortiert. So landete der TV Seuzach nach einem super Wettkampf am Freitagmorgen im 3-teiligen Wettkampf der 2. Stärkeklasse auf dem 29. Rang. Besonders hervorzuheben ist die 9.00 in der 80m-Pendelstafette. Alles in allem war Oberturner Patrick Schuler mit der Endnote 24.94 sehr zufrieden.

Nach dem Wettkampf

Den einzigen kleinen Dämpfer gab es nach dem Wettkampf: Die nächs-

ten Duschen waren in Rutschwil und Seuzach. So gab es zum Sonnenuntergang eine Pilgerreise in die Nachbardörfer, viele Seuzemer gingen kurz nach Hause. Dafür war man dann umso fitter für das Fest: Während das Festzelt eher weniger genutzt wurde, war der Biergarten dank dem guten Wetter bis spät in der Nacht gut besucht. Wem es zu kalt wurde, ging in die Bar, in welcher dank dem überlangen Bartresen, den DJ's auf der erhöhten Plattform und guter Musik eine mega Stimmung herrschte. Wer es lieber gemütlicher wollte, sass in der Wylandstube oder schnappte sich etwas von der Verpflegungsmeile. Dank des milden Wetters sah man viele Personen auf der Wiese sitzend die feinen Frühlingssrollen, Momos, indisches Curry oder vegane Burger oder Wraps geniessen. Manche übernachteten auch unter dem freien Himmel.

Alles in allem können wir sehr zufrieden und glücklich auf ein super Turnfest zurückblicken, welches die Trägervereine und das Organisationskomitee auf die Beine gestellt haben. Danke und bis nächstes Jahr an der RMS in Turbenthal!

Marco Frei



Weitsprung: Stefan Frey trägt mit seinem Riesensatz zur guten Note bei.

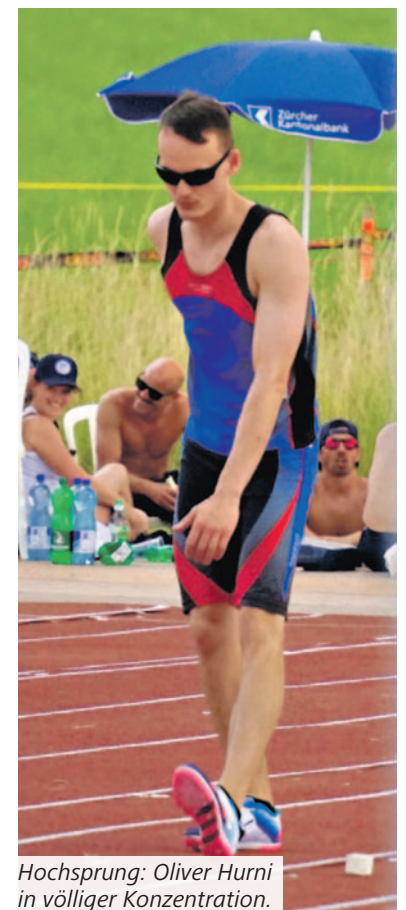

Hochsprung: Oliver Hurni in völliger Konzentration.

RG WINTERTHUR-WEINLAND

Zürcher Nachwuchswettkampf

Der Zürcher Nachwuchswettkampf der rhythmischen Sportgymnastik fand am 24. Juni in der Saalsporthalle Schmalenacker in Rafz statt. Organisiert wurde die Veranstaltung dieses Jahr von der RG Opfikon-Glattbrugg.



Die Gymnastinnen der RG Winterthur-Weinland von P1 bis P3.



Im Mittelpunkt des sportlichen Anlasses standen die jungen Gymnastinnen, welche mit Begeisterung ihre Kürren in den verschiedensten Disziplinen vorstellten. Es

nahmen fast 200 Gymnastinnen aus dem Kanton Zürich und den umliegenden Kantonen teil.

Bei schönstem Sommerwetter zeigten die Mädchen der RG Winterthur-Weinland in der modernen Saalsporthalle ihr Können. Fröhlich um 8 Uhr eröffnete Sham Alboushi in der Kategorie P3 regional (Jahrgang 2012) den Wettkampf, gefolgt von ihren Teamkolleginnen Katarina Sola und Ziva Wiesendanger. Alle drei hatten je einen Durchgang mit Keule und ohne Handgerät zu absolvieren und taten

dies wie gewohnt mit viel Enthusiasmus und Leidenschaft.

In der Kategorie P2 regional (Jahrgang 2013) waren Nanuq Ulrich, Maelle Mettler und Valerie Stieger am Start und zeigten ihre Künste sowohl mit Ball als auch ohne Handgerät. Es war toll zu sehen, welche grosse Freude ihnen diese anspruchsvolle Sportart macht.

Nach der ersten Rangverkündigung des Tages ging es am frühen Nachmittag weiter mit der Gruppenkür in der Kategorie G1 regional (2009 und jünger). Mit dabei

waren Melina Frei, Maelle Mettler, Nanuq Ulrich, Katarina Sola und Sham Alboushi. Ziva Wiesendanger fiel leider kurzfristig krankheitsbedingt aus. Die fünf Mädchen zeigten eine solide und synchrone Gruppenkür zu mitreissender Musik und erreichten damit ihre saisonbeste Punktzahl. Für diese tolle Leistung wurden sie mit der Bronzemedaille belohnt, herzlichen Glückwunsch!

Unsere jüngste Teilnehmerin, Medea Wild, startete in der Gruppe P1 (Jahrgang 2015) ohne Handgerät und erzielte im Hinblick auf die grosse Konkurrenz eine gute Platzierung. In der Kategorie P3 regional (Jahrgang 2011) zeigte Nahla Bächtol eine gelungene Keulen-Kür sowie eine Kür ohne Handgerät. Last but not least gaben Julia Moser, Melina Frei und Tetiana Boiko in der Kategorie P2 regional (Jahrgang 2014) ihre Kürren mit Ball und ohne Handgerät zum Besten. Besonders hervorzuheben ist hier Melina's tolle Platzierung auf dem 7. Rang.

Insgesamt war der Zürcher Nachwuchswettkampf eine gelungene und gut organisierte Veranstaltung, die allen Beteiligten viel Spass bereitete. Wir gratulieren unseren motivierten und talentierten Gymnastinnen zu ihren guten Leistungen und freuen uns auf viele weitere tolle Darbietungen.

Maik Mettler

WEINLAND-CUP 2023

Medaillen, Diplome und strahlende Gesichter

Am Sonntag, 2. Juli, organisierte die RG Winterthur-Weinland zum zweiten Mal den Freundschaftswettkampf Weinland-Cup in der Sporthalle Rietacker in Seuzach. Das OK ist bereits ein eingespieltes Team und freute sich, viele Gäste zu begrüssen.

Die Stimmung war schon frühmorgens sehr fröhlich und freundschaftlich, so dass es den P2-Gymnastinnen nichts ausmachte den Wettkampf zu eröffnen. Melina Frei erturnte sich mit der Kür ohne Handgerät sehr elegant die Bestnote. Sie zeigte zudem eine solide Ballkür und liess sich mit strahlendem Gesicht die Bronzemedaille umhängen. Nanuq Ulrich, Tetiana Boiko und Julia Moser zeigten ebenfalls gute Leistungen mit zwei Kürren und freuten sich über ein verdientes Diplom.

In der Kategorie P1 präsentierte Marta Dementieva eine saubere Kür ohne Handgerät und wurde

dafür mit der Bronzemedaille belohnt. Auch Medea Wild war zufrieden mit dem 5. Rang und einer Diplomauszeichnung.

P3: RG WW holt alle drei Podestplätze

In der Kategorie P3 (Jahrgang 2012) belegte die RG Winterthur-Weinland gleich alle drei Podestplätze. Zuoberst stand Ziva Wiesendanger, die ihre Kürren ohne Handgerät und mit Keulen mit einer packenden Ausstrahlung zeigte. Auch Katarina Sola war stolz auf ihren 2. Rang, welchen sie sich vor allem mit der rassigen Kür ohne Handgerät mit

Bestnote in der Kategorie verdient hat. Mit der Bronzemedaille ausgezeichnet wurde Sham Alboushi. Das Diplom im 7. Rang wurde an Nahla Bächtold überreicht. Sie startete in der Kategorie P3 (Jahrgang 2011) mit ihren grazilen Kürren ohne Handgerät und Keulen.

Die jüngsten Gymnastinnen, Kategorie EP mit Jahrgang 2016, präsentierten mit Stolz ihre erste Kür ohne Handgerät. Yeva Schmid durfte die Silbermedaille entgegennehmen und auch Konstancja Raitarovskiyi strahlte auf dem Podest mit der umgehängten Bronzemedaille. Lorena Moser bekam

ein Diplom für den tollen 4. Rang überreicht.

Im P2, Kategorie B, waren vier Gymnastinnen mit der Kür ohne Handgerät am Start. Sofia Kiss erturnte sich mit viel Grazie den 1. Rang. Als Dritte ebenfalls auf dem Podest stand Valerie Stieger. In der Kategorie P5 setzte sich die langjährige Gymnastin Lana Tunesi mit allen drei Kürren (Reif, Keulen und Band) durch und durfte auf dem Podest die Goldmedaille entgegennehmen. Benita von Boddien platzierte sich in der gleichen Kategorie mit ebenfalls drei Handgeräten auf dem sehr guten 3. Platz.

Wettkampfabschluss mit den Gruppenvorführungen

Die G1 der RG Winterthur-Weinland wurde präsentiert von Melina Frei, Nanuq Ulrich, Ziva Wiesendanger, Sham Alboushi und Katarina Sola. Sie zeigen in zwei Durchgängen eine sehr gute Leistung. Mit Synchronität und schwierigen Elementen erreichten die Mädchen den sehr guten 2. Platz. Leider konnte Maëlle Mettler krankheitsbedingt nicht dabei sein.

Für gute Stimmung sorgten die Shows der Tänzerinnen von Tanzevent. Ausserdem begeisterten die jüngsten Nachwuchsgymnastinnen das Publikum mit einer süßen Shownummer. Alle Gymnastinnen der RGWW präsentierten überdies jene Shownummer, mit welcher sie bereits anlässlich des Kantonturnfestes in Dägerlen das Publikum begeistert hatten.

So viele strahlende Gesichter haben wir selten gesehen. Der Freundschaftswettkampf bot allen einen tollen Saisonschluss. Wir bedanken uns bei den vielen Helfern, den Eltern und Besuchern sowie den grosszügigen Sponsoren.

Simone Fust
RG Winterthur-Weinland



Medaillen und Diplome – Lohn für tolle Leistungen.

KANTONSPOLIZEI ZÜRICH

Helfen Sie mit, Diebstähle zu verhindern!

Immer wieder werden Wertsachen aus unverschlossenen Fahrzeugen entwendet. Straftäter suchen in zunehmender Weise öffentlich zugängliche Parkhäuser und Parkplätze, aber auch Einstellgaragen von Wohnüberbauungen für ihre Beutezüge auf.

Diebstähle aus Fahrzeugen ziehen zudem weitere Straftaten nach sich (Benzin- und Bargeldbezüge mit gestohlenen Tank- und Bankkarten). Schliessen Sie darum Ihr Fahrzeug immer bewusst ab und schützen Sie Ihre Wertsachen.

Tipps Ihrer Polizei

1. Schliessen Sie Ihr Fahrzeug immer ab
2. Kontrollieren Sie den Schliessvorgang
3. Lassen Sie keine Wertsachen im Fahrzeug zurück
 - Lassen Sie keine Wertsachen und Gegenstände sichtbar im Fahrzeug liegen, schliessen Sie diese im Kofferraum ein.
 - Schliessen Sie Ihr Fahrzeug – dazu gehören auch Fenster und Schiebedach – auch bei kurzem Verlassen immer ab.
 - Kontrollieren Sie beim Abschliessen mit der Fernbedienung, ob Ihr Fahrzeug auch

wirklich verschlossen ist. Achten Sie, falls vorhanden, auf optische und akustische Signale.

- Verschliessen Sie Ihr Fahrzeug auch in geschlossenen Garagen.

Bei verdächtigen Situationen umgehend die Polizei über Telefonnummer 117 alarmieren.



JUGIWYLÄNDER UND SCHLUSSTURNEN

Mit Sonnencreme, Sonnenschirm und Sombrero

Am 9. Juli nahmen 26 unerschrockene Mädchen der Mädchenriege am Jugiwyländer in Rickenbach teil. Unerschrocken deshalb, da für diesen Sonntag sage und schreibe 35°C angesagt waren.



Ausgestattet mit Sonnencreme, Sonnenschirmen und teils sogar mit Sombreros starteten wir unseren Wettkampf mit dem Sprint. Trotz der Hitze konnten unsere Turnerinnen hier schon die ersten Bestnoten erturnen. Weiter ging es mit den Geräten Stufenbarren, Sprung und Bodenturnen. Die Geräte wurden vom Organisator in Pausen teils mit Decken geschützt, damit sich die Turnerinnen nicht daran verbrennen konnten. Aber auch hier trotzten die Mädchen den Temperaturen und zeigten sehr ansprechende Übungen.



Ein Regenschirm schützt auch vor den heissen Sonnenstrahlen.

Danach absolvierten wir noch die verbleibenden Leichtathletik-Disziplinen. Im Hochsprung, Weitsprung, Kugel- und Medizinballstossen sowie Steinheben gaben die Mädels ihr Bestes. Dies wurde mit teilweise sehr hohen Noten belohnt. Mehrmals kam es vor, dass der Speaker ein gutes Resultat von der Mädchenriege Seuzach verkündete. Zum Schluss zeigten sechs Mädchen eine Gymnastikübung alleine oder zu zweit. Diese zeigen sie normalerweise in der Gruppe, der Auftritt ganz alleine vor Publikum und den Wertungsrichterinnen erforderte daher eine Extraportion Mut.

Als Belohnung durften dann die sechs Mädchen ihre Kür als Gruppe bei den freien Vorführungen präsentieren. Hier dürfen jeweils die Turnerinnen, welche eine besonders schöne Geräteübung im Wettkampf gezeigt haben, diese noch-



Unsere Gruppe am Jugiwyländer.

mals ohne Bewertung, dafür vor grossem Publikum vorzeigen. Auch Lena wurde diese Ehre zuteil und sie durfte ihre Stufenbarrenübung nochmals präsentieren.

Rangverkündigung beginnt mit Highlight

Nach den freien Vorführungen blieb nur noch die Rangverkündigung. Diese begann für uns gleich mit einem Highlight: Bei den Jüngsten (Kategorie D) durften gleich zwei unserer Mädchen aufs Treppchen. Chiara wurde Dritte und Mailine erreichte die höchste Punktzahl in dieser Kategorie und gewann den Wettkampf! Aber auch die anderen

Mädchen erreichten tolle Rangierungen, für einige fehlten gar nur wenige Zehntelpunkte auf das Podest. So nahmen wir nebst den beiden Medaillen auch noch 18 Auszeichnungen mit nach Hause. Herzliche Gratulation zu diesen tollen Leistungen!

Schlussturnen in der Sporthalle Rietacker

Ebenfalls am 9. Juli fand das alljährliche Schlussturnen in der Turnhalle Rietacker statt. Traditionsgemäss traten alle Nachwuchsturnerinnen, die nicht am Jugiwyländer teilnahmen, in altersdurchmischten Grüppchen an verschiedenen

Posten gegeneinander an. Ausgerüstet mit einem Laufblatt wechselten die Gruppen alle zehn Minuten zum nächsten Posten und massen sich in Geschicklichkeit, Köpfchen, Ausdauer, Teamgeist, Konzentration und Beweglichkeit.

Natürlich durfte die verdiente Pause mit Zwischenverpflegung nicht fehlen. Gestärkt ging es weiter in die zweite Hälfte des Anlasses. Auch die zahlreichen Zuschauerinnen und Zuschauer kamen nicht zu kurz: Sie durften sich mit den vom Verein bereitgestellten Kuchen und Getränken verpflegen.

Zum Schluss erfolgte nach einer kurzen Spielsequenz die Rangverkündigung, an der alle Teilnehmerinnen eine Belohnung für ihren Einsatz erhielten. Eines der Highlights für die Mädchen war sicher, dass viele ihrer Familien, Verwandten und Bekannten den Weg in die Rietackerhalle gefunden haben. Auch für uns Leiterinnen ist es immer schön zu sehen, dass unsere Mädchen auf diese Weise so toll unterstützt werden.

Alles in allem ein gelungener Halbtag mit viel Bewegung und fröhlichen Gesichtern. Im Namen des Leiterteams an dieser Stelle ein grosses Dankeschön an die Organisatorinnen Sara Bosshard und Leonor Wiesendanger!

Isabelle Bai & Sascha Fritz



Ein schönes Siegerpodest mit Siegerin Mailine und der Drittplatzierten Chiara.

Willkommen
im
Mode-Herbst



[f](#) [i](#) #waverockseuzach



Stehmann
ANGELS



ALBERTO
What We Love

auffallend modisch

WaveRock

Stationsstrasse 28 | Seuzach

DI – FR: 9.00 – 12.00 Uhr
14.00 – 18.00 Uhr

SA: 10.00 – 16.00 Uhr



Überall für alle
SPITEX
RegioSeuzach

**Pflegerische Dienstleistungen
Hilfe im Haushalt
Psychosoziale Pflege**

Ihre Gesundheitsorganisation für ambulante Pflege und Betreuung in **Seuzach** (und in den sechs umliegenden Gemeinden)!

**Schneckenwiese Haus Mitte, Breitstrasse 8b, 8472 Seuzach
052 316 14 74, info@spitex-regioseuzach.ch**

RAIFFEISEN



Planen Sie mit uns im Voraus.

**Ihre Zukunft beginnt
jetzt – heute vorsorgen**

Jetzt
Finanzplanung
vereinbaren.

Raiffeisenbank Weinland
Telefon 052 304 30 00
www.raiffeisen.ch/weinland
weinland@raiffeisen.ch

Andelfingen | Rheinau | Schlatt | Seuzach | Stammthal



Wir vermöbeln Holz

- Küchenbau
- Wohn- & Badmöbel
- Schränke
- Tische
- Holzterrassen

JÜRIG MOSER

SCHREINEREI

Brahaldenstrasse 10, 8412 Hünikon, 052 335 50 07

NEUES VOM SCHÜTZENVEREIN SEUZACH

27. Obwaldner Kantonschützenfest

Am 24. Juni fuhren dreizehn erwartungsvolle Schützen ans 27. Obwaldner Kantonschützenfest nach Lungern. Brünig Indoor: vier Stollenportale lassen erahnen, was sich hier im Berg verbirgt.



SV Seuzach

Über 100'000 m³ Ausbruchvolumen hat Brünig Park zu einer schweizweit speziellen Location unter Tag gemacht. Das Schützenhaus, die weltweit einzige 300m-Anlage im Fels auf drei Stockwerken à 5 Scheiben war unser Hauptziel. Daneben interessierte die Cantina Caverna mit Bar und allem was dazugehört – ursprünglich die Betriebskantine der Gasser Felstechnik AG, welche die 2002 eröffnete unterirdische Schiessanlage im Felsen des Brünig erstellt hat. Zusätzlich umfasst Brünig Indoor einen 3m-Armbruststand, eine 5m-Anlage für Blasrohre, je einen 10m-, 30m- und 50m-Schiessstand für Kleinkaliber und Pistole sowie einen Jagdstand mit laufendem Keiler – einfach alles, was ein Schützenherz begehrt.

Wir richteten uns im Erdgeschoss auf den Scheiben 3, 4 und 5 gemütlich ein. Von 9 bis 12 Uhr legte sich jeder von uns auf die breiten Schiessläger und versuchte, die 300 Meter entfernten Scheiben möglichst genau in der Mitte zu treffen. Sehr spannend und komplett anders als in der uns so vertrauten Schiessanlage Witerig Hettlingen. Kein Wind, keine Sonne und Temperaturen wie daheim im Wohnzimmer, Kunstlicht auf den Scheiben und das leise Surren der Ventilatoren, die den Pulverdampf absaugen.

Neuland für Neulinge

Unsere drei Neulinge Ramin Farsinejad, Yorrick Tamassy und Matteo Beldi hatten es noch etwas schwieriger, da sie solche Bedingungen noch nie angetroffen hatten. Die Stimmung war trotzdem ausgezeichnet, auch wenn bei Weitem nicht jeder Schuss im Zentrum landete. Eine Anzahl Kranzresultate gab es im Laufe des Vormittags dann doch noch. Köbi Ita schoss fünf Kränze, Lars Welte und Turi Meng je vier und Tom Müller, unser Kassier, deren 3. Die höchsten Resultate erzielte eindeutig Lars, der Enkel unseres unvergessenen Alois Zwysig. Lars hat dieses Jahr vom Sturmgewehr 90 auf das Standardgewehr gewechselt und sofort starke Resultate geschossen.



Strahlende Gesichter nach dem Obwaldner Kantonschützenfest. (Fotos: Tom Müller)

Denn höchsten Beitrag zum Vereinsdurchschnitt lieferten Lars und Turi mit je 93, Beni Bähler mit 90 und erfreulicherweise unser «Frischling» Ramin mit 88 Punkten. Zusammen mit den restlichen Resultaten ergab das einen Durchschnitt von 87.052 Punkten und Rang 337 von 392 teilnehmenden Vereinen. Jeder hat zum Resultat so gut es ging beigetragen, das Glück war aber nicht allen hold. Wir Schützen und Schützinnen – ja, im SV Seuzach gibt es auch Schützinnen, sie waren halt dieses Mal nicht dabei – sind eine ganz spezielle Truppe, der Altersunterschied zwischen dem Ältesten und dem Jüngsten beträgt im Moment sechzig Jahre! Mehr Breitensport geht nicht und die Älteren müssen sich keineswegs verstecken, schiessen sie doch immer wieder sehr gute Resultate und helfen tatkräftig mit, unseren SV Seuzach zusammenzuhalten! Mein besonderer Dank geht an Richi Fritz und Max Müller!

Gemütlicher Abschluss

Das Mittagessen in der Cantina Caverna war dann der Höhepunkt unseres Besuchs bei den freundlichen Obwaldner Gastgebern. Alle schlechten Schüsse waren vergessen und es kam Stimmung auf unter unserer Standarte. Jeder mit einem breiten Lachen im Gesicht, und dieses Lachen und diese Fröhlichkeit ist auch auf dem abschliessenden Gruppenbild noch immer vorhanden!



Weltweit einzigartig: Die unterirdische Schiessanlage in Lungern.

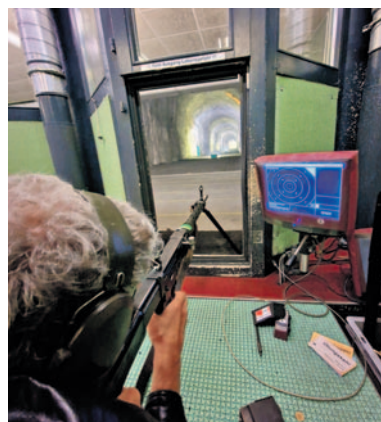

Nicht jeder Schuss ging ins Zentrum.



Gemütlicher Abschluss in der Cantina Caverna.

Noch ein Blick in die Zukunft

Der 1864 gegründete SV Seuzach ist einer der ältesten Vereine in Seuzach, nächstes Jahr werden wir 160 Jahre alt! Gleichzeitig wird 2024 unsere Schiessanlage in der Witerig 50 Jahre alt! Unser nimmermüder Witerig-Standwart Erwin Schwarz hat bereits ein Jubiläumsschiessen aufgegleist. Den Termin dafür hat er auf den 26./27. April

und den 1. Mai gelegt. Selbstverständlich hilft auch der SV Seuzach tatkräftig mit. Das wäre eine Gelegenheit für Jedermann, den «einfachsten Schiessstand» der Schweiz einmal selber zu testen!

In dem Sinne «guet Schuss» und dankeschön an alle!

Euer Präsident Turi Meng

TENNISCLUB ROLLI-SEUZACH

Die Bundesfeier lockte zahlreiche Besucherinnen und Besucher auf den Rolli

Dieses Jahr waren wir vom Tennisclub Rolli-Seuzach wieder an der Reihe, das 1. August-Fest durchzuführen. Aufgrund der bereits nassen Böden und der schlechten Wetterprognose haben wir frühzeitig entschieden, die Feierlichkeiten auf unserem Vereinsgelände durchzuführen.



Festredner Rolf Lussi, Präsident des Nordostschweizer Schwingerverbandes.



Dieser Entscheid hat sich absolut bewährt. Die Feier konnte auf festem und trockenem Boden und mit komfortabler Infrastruktur durchgeführt werden. Der Bar- und Restaurationsbetrieb vom Montag, 31. Juli fand bei bestem Wetter statt, was natürlich auch zu ein paar wehmütigen Blicken Richtung Buechewäldli führte. Ab 18 Uhr begannen sich das Clubhaus und das Festzelt langsam zu füllen. DJ Jürg Imhoof sorgte für eine angenehme Atmo-

sphäre. Je später der Abend und je lauter die Musik wurde, je mehr füllte sich auch die Tanzfläche.

Gut besuchter Brunch

Der Brunch am Dienstagmorgen, 1. August mit musikalischer Begleitung durch die Wild River Jazz Band führte viele Gäste in das hübsch dekorierte Festzelt. Wegen des Regens kamen jedoch nur wenige zusätzliche Besucher auf den Rolli. Leider fiel auch das geplante

Kindertennis sprichwörtlich ins Wasser.

Gegen Mittag «läutete» die Musikgesellschaft Seuzach den Start zum eigentlichen Festakt ein. Nach der Nationalhymne sprach kurz Gemeindepäsident Manfred Leu zur Festgemeinde. Die Festrede hielt Rolf Lussi. Er referierte über Tradition, Brauchtum und deren Platz in der Gegenwart am Beispiel des Schwingsports.

Am Nachmittag unterhielt René Heimgartner mit seinem vielseitigen Repertoire humorvoll und publikumsnah unsere Gäste und gestaltete gleichzeitig den Abschluss der 1. August-Feierlichkeiten.

Wir blicken auf zwei tolle Festtage zurück und sind stolz, vielen Gästen auf unserer Vereinsanlage tolle Erlebnisse und beste Verpflegung geboten zu haben. Wir danken allen unseren fleissigen Helferinnen und Helfern, unseren Sponsoren, der Gemeindeverwaltung, dem Gemeinderat und unseren wetterfesten Gästen.

*Im Namen des OK
des TC Rolli-Seuzach
Robin Tanner*



Gute Stimmung im Festzelt im Anschluss an die Bundesfeier.

SPONSORENLAUF VOM 17. JUNI

Danke an alle Läuferinnen, Läufer und Sponsoren

Trotz der Hitze sind unsere Juniorinnen und Junioren für unseren Verein gerannt und haben damit einen wichtigen Beitrag an unseren neuen Kunstrasen geleistet. Neugierig, wer am meisten Runden bzw. Spenden gesammelt hat?...



Ausgabe der Startnummern.



Los geht's – rennt möglichst viele Runden!



Liebe Läuferinnen und Läufer

Wir bedanken uns ganz herzlich, dass ihr an unserem wichtigen Sponsorenlauf mitgemacht und al-

les gegeben habt, trotz enormer Hitze. Wir sind auf jeden einzelnen von euch stolz! Hier die verschiedenen «Bestleistungen». Die Detailinformation je Team bekommt ihr von/bei eurem Trainer.

Auswertungen

Am meisten Runden gelaufen

26 Runden: Silvan Stejskal, Ea / Ciril Camenzind, Eb / Nino Huber, Ee / Valentin Brügger, Ea

25 Runden: Johann Tecklenburg, Ee / Robin Widmer, Eb / Lars Heine, Eb /

Max Heller, Ed / Aaron Rey, Ee
24 Runden: Jari Schmid, Ee / Max Pich, Ef / Nevin Stuber, Ec.

Höchste Spende Pauschalbetrag

Malina Wismer, Ga – CHF 645 / Valentina D'Acquisto, D-Juniorinnen – CHF 620 / Jonathan Kehl, Db – CHF 500.

Höchste Spende pro Runde

Christos Kadoglou, Ef – CHF 73 / Valeria Bill, D-Juniorinnen – CHF 52 / Gian von Känel, Ed – CHF 45.

Höchster Gesamtumsatz

Christos Kadoglou, Ef – CHF 1'759 / Malina Wismer, Ga – CHF 1'140 / Gian von Känel, Ed – CHF 1'135.

Ebenfalls wollen wir uns bei jedem einzelnen Sponsor ganz herzlich bedanken. Wir sind begeistert. Die Ehrungen und «Preisverleihungen» werden wir anlässlich der Eröffnung des Kunstrasens durchführen.

OK Sponsorenlauf & Vorstand

SAISONABSCHLUSS

FC Seuzach Fd am Credit Suisse Kids Festival

Zum Saison-Abschluss formierten sich die Kicker unserer Fd Mannschaft am Samstag, 24. Juni pünktlich auf dem Rasen des FC Phönix Seen.



Unser Fd-Team bestätigte die gemachten Fortschritte auf dem Spielfeld.



Hopp FC Seuzi!

Aufgeteilt in zwei Mannschaften galt es, in sieben Spielen den Gegner zu bezwingen.

Schnell wurde allen klar, welch grossen Fortschritt die Mannschaft unter ihrem Trainer Sandro Montuori gemacht hatten. Die intensi-

ven Trainings in Ballkontrolle, Zusammenspiel und dem Play More-Modus machten den gegnerischen Mannschaften das Leben schwer.

Nach schweisstreibenden zwei Stunden konnte die Saison 2022/23 erfolgreich abgeschlossen werden.

Spieler und Trainer verabschiedeten sich voneinander, da die individuelle Karriere-Entwicklung bereits begonnen hat. Einige werden bald in den E-Mannschaften des FC Seuzach kicken, andere stürmen künftig in den höheren Stärkeklassen der

F-Mannschaften. Was uns weiter verbindet? Der grossartige Team-Spirit des FC Seuzach und der Drang zum Sieg!

Sandro Montuori

FEINES RÖSSLI CLUB-TREFFEN

Im Restaurant Goldenberg hoch über Winterthur

Patrick Bürgler lud anfangs Juli zum alljährlichen Treffen der FC Seuzach Rössli-Mitglieder ein.



Dinnieren mit schöner Aussicht.

Nach der gelungenen Willkommensansprache durch Patrick und dem fundierten Saisonrückblick zur Leistung unserer 1. Mannschaft durch unseren Präsidenten Mäts stiessen wir beim Apéro bereits lustvoll auf die neue Saison an. Die Zuversicht ist natürlich leidenschaftlich gross, weiter erfolgreichen und spannenden Fussball auf dem heimischen Rolli angeboten zu bekommen.

Das Restaurant Goldenberg, deren Geschäftsführer ebenfalls geschätztes Rössli Club-Mitglied ist, verwöhnte uns mit Allerfeinstem. Der Service war trotz prall gefüllter Aussichtsterrasse schlicht grossartig. Geselliges Beisammensein, fussball-fachlicher Austausch, dies



Unser Rössliclub wurde mit feinem Essen verwöhnt.

mit viel Witz und Charme, fällt in diesem grossartigen Umfeld leicht.

Wir würden uns sehr freuen, wenn sich unser Kreis noch um eine Handvoll FC Seuzi Fans erweitern würde. Ein herzliches Willkommen in der Runde ist garantiert. Während den Meisterschaftsspielen unserer 1. Mannschaft geniessen wir jeweils gemeinsam einen feinen Halbzeitapéro im Arvenstübli, dazu sind Rössli Club Mitglieder ganz herzlich mit eingeladen.

Unsere 1. Mannschaft hat bereits den Trainingsbetrieb für die neue Saison aufgenommen. Wir wünschen dem ganzen Team von Herzen eine möglichst verletzungsfreie und begeisternde Saison 2023/24.

*Andy Rohner
Mitglied Rössli Club FC Seuzach*

PREMIERE

Bundesfeier Hettlingen

Zum ersten Mal in der Vereinsgeschichte hatte der FC Seuzach die Ehre, am 31. Juli und 1. August die Bundesfeier-Festivitäten in Hettlingen durchzuführen.

Viele fragen sich nun, warum der FC Seuzach in der Nachbargemeinde die Bundesfeier organisiert. Im Jahre 2018 fusionierte der SC Hettlingen in den FC Seuzach. Der FC Seuzach betreibt auf der Schulhauswiese in Hettlingen einen offiziellen Standort mit 4 Nachwuchsteams und diversen Turnieren während der Saison und ist somit ein offizieller Verein von Hettlingen.

Als Novum hatte sich das OK überlegt, den Festplan etwas moderner zu gestalten und einen Partyabend vor dem Geburtstag der Nation mit Barbetrieb und DJ zu betreiben. Die offizielle Bundesfeier fand im Rahmen eines «Frühschoppen» am 1. August über Mittag statt. Vielleicht wurde die Hettlinger Bevölkerung mit dieser Neuerung etwas überfahren, hatten sich leider nicht so viele Gäste am Abend vom 31. Juli zur Open-Air Party be-

wegt. Die Anwesenden genossen trotzdem einen lauschigen Sommerabend zu Drinks, feinem Essen vom Grill und Musik von DJ Badi bis spät in die Nacht.

Die Bundesfeier startete mit einem von der Gemeinde Hettlingen offerierten Apéro für die Neuzuzüger im Dorf, um diesen die Möglichkeit zu geben, das Dorfleben und einzelne Behördenmitglieder kennenzulernen. Später eröffnete die Musikgesellschaft Hettlingen den offiziellen Festakt. Gemeindepräsident Bruno Kräuchi begrüßte die gut 200 anwesenden Personen aus der Dorfbevölkerung und übergab Festredner Tobias Weidmann das Mikrophon. Dieser brachte während seiner Rede den Hettlingern einige Vergleichswerte gegenüber anderen Gemeinden in der Umgebung näher und stellte den langjährigen Schweizer Geburtstag



Die Gäste genossen einen Brunch mit musikalischer Unterhaltung.

über die Nationalfeiertage anderer Länder. Die Festrede wurde schliesslich traditionell mit der von der Musikgesellschaft gespielten Nationalhymne abgerundet. Der FC Seuzach bedankt sich herzlich

bei allen Gästen fürs Erscheinen und begrüßt die Hettlinger Bevölkerung gerne wieder am Dorrfest 2024.

FC Seuzach



Gemütliches Beisammensein am Feuer.

Agenda

Spielplan 1. Mannschaft – 2023

Samstag	02.09.	17.00 Uhr	FC Seuzach	FC Phönix Seen
Donnerstag	07.09.	20.00 Uhr	FC Diessenhofen	FC Seuzach
Samstag	09.09.	17.00 Uhr	FC Seuzach	FC Gossau
Mittwoch	13.09.	20.15 Uhr	FC Seuzach	FC Wiesendangen
Dienstag	19.09.	20.00 Uhr	FC Bassersdorf	FC Seuzach
Samstag	23.09.	17.00 Uhr	FC Seuzach	FC Kloten
Samstag	30.09.	18.00 Uhr	SC Veltheim	FC Seuzach
Samstag	07.10.	17.00 Uhr	FC Seuzach	FC Glattbrugg
Samstag	14.10.	18.00 Uhr	FC Greifensee	FC Seuzach
Samstag	21.10.	17.00 Uhr	FC Seuzach	FC Schaffhausen2
Samstag	28.10.	18.00 Uhr	FC Herrliberg	FC Seuzach
Samstag	04.11.	17.00 Uhr	FC Seuzach	FC Töss
Sonntag	12.11.	15.00 Uhr	FC Rüti	FC Seuzach

Laufend informiert auf www.fcseuzach.ch.

Kindertanz für Kids von 3 bis 9 Jahren

coole dance moves
kreatives Theaterspiel
Akro und Tanz
u.v.m.

- Montag, 16:30-17:20 Uhr (ab 3J.)
- Montag, 17:30-18:20 Uhr (ab 6J.)
- Kindergarten Weid, Seuzach
- Leitung Luana Molnar

Anmeldung und Infos:
Bewegungsschule Priska Roncato
p.roncato@bluewin.ch / 052 335 10 53
oder Linda Rauber, lindarauber@gmail.com
Einstieg ab sofort möglich



Kinderkleider,- Spielsachen- und Winterartikel-Börse Hettlingen

Annahme:
9.00 bis 11.00 Uhr

Verkauf:
13.30 bis 15.00 Uhr
Nur Barzahlung möglich!

Rückgabe:
16.30 bis 17.00 Uhr

Samstag, 23. September 2023
in der Mehrzweckhalle

Kaffeestube:

Während der **Annahme** und des **Verkaufs** verwöhnen wir Sie gerne in unserer Kaffeestube mit diversen feinen Kuchen, Kaffee und Getränken.

Hinweise für Anbieter*innen:

Klebe-Etiketten und Kundennummern können im Voraus bei:
Franziska Langenegger, Tel. 079 543 03 38 oder unter leitung@boerse-hettlingen.ch
bezogen werden.
Einschreibgebühr pauschal Fr. 3.00, Kommission 20 %.

Weitere Informationen:

Finden Sie unter: <https://boerse-hettlingen.jimdofree.com>

! **Save the Date!** Frühlingbörse: Samstag, 16. März 2024



Erlös:

Der Erlös geht an die **Schweizer Palliativstiftung für Kinder und junge Erwachsene** (Pro Pallium). Die Stiftung setzt sich ein für die psychosoziale Entlastung von Familien schwerstkranker Kinder und begleitet Familien in ihrem schwierigen Alltag. (www.pro-pallium.ch)



Führend in der Bewirtschaftung von Mietliegenschaften

- Über 2'500 Wohn- und Gewerbeobjekte in der Region Winterthur, Zürich, Frauenfeld
- Umfassende bauliche Beratung
- Übersichtlicher Jahresabschluss, inkl. Formular für die Steuererklärung



Wintimmo Treuhand und Verwaltungs AG
Bürglistrasse 29, 8400 Winterthur
Tel. 052 557 57 00, www.wintimmo.ch

wintimmo



RUEGG AG

- Neuanlagen
- Umänderungen
- Naturnahe Anlagen
- Gartenpflege

Garten - und Landschaftsbau

Ohringerstrasse 120

8472 Unterohringen

Telefon 052 335 12 15

sekretariat@rueegg-gartenbau.ch

www.rueegg-gartenbau.ch

CREATIVE COIFFURE
Christine

**DAMEN,
HERREN
& KINDER**

Birchstrasse 14
8472 Seuzach

Telefon: 052 335 20 30
info@coiffeurchristine.ch



PÄSSETOUR VOM 6. UND 7. JULI

Über 800 spannende und eindruckliche Kilometer

Diesmal ging es früh los, denn wir besammelten uns bereits um 6.15 Uhr auf dem Rietacker zur Touren-Info. Das Wetter versprach zwei schöne Tage, ausser einer Gewitterzelle Richtung Tessin. Aber dafür haben wir gute und wasserdichte Bekleidung.



www.offesrohr.ch

Pünktlich um 6.30 Uhr starteten wir Richtung Innerschweiz, über den Sattel bis nach Schwyz zum ersten Kaffee. Vor dem Mittagshalt standen uns anschliessend drei schöne Pässe bevor. Der 45 km lange Sustenpass führte uns auf 2224 m.ü.M., der Grimselpass auf 2163 m.ü.M. und anschliessend der Furkapass auf 2429 m.ü.M. Nach der Ankunft in Andermatt bewegten wir uns Richtung Oberalppass (2044 m.ü.M.), wo wir auf der Passhöhe unseren Mittagshalt machten.

Von Gewitter zu Gewitter

Anschliessend genossen wir eine ruhige Verdauungsfahrt nach Disentis, von wo aus wir den Lukmanierpass



Aussichtreiche Pause auf der Stauwand am Lukmanierpass.

mit seinen vielen Schönheiten in Angriff nahmen. Natürlich besuchten wir auch die eindruckliche Stauwand Lai da Sontga Maria, welche sogar befahren werden darf. Anschliessend ging es Richtung Biasca, wo wir im schönsten Sonnenschein die Regenkleider anzogen. Die Bestätigung dazu kam einige Kilometer weiter, als wir auf der Autobahn Richtung Süden von einem gewaltigen Gewitter erfasst wurden.

Nach gut 10 km war die Autobahn wieder trocken und wir bo-

gen Richtung Norden zum 2066 m hohen Bernardinopass ab. Doch kurz danach erlebten wir wieder ein gewaltiges Gewitter, vielleicht war es auch dasselbe wie vorhin. Doch kurz vor der Passstrasse war die Fahrbahn wieder trocken. Die ausgebaute Zufahrt zum Pass lädt geradezu dazu ein, das Handling mit dem Töff zu prüfen. In Splügen angekommen, bezogen wir die Unterkunft und genossen das feine Nachtessen und die lustige Gesellschaft.

Besuch in Italien

Den Start zum zweiten Tag bildete der Splügenpass mit seinen 2114 m Höhe. Auf der Passhöhe und damit an der Grenze zu Italien genossen wir die 13 Grad, was sich dann nach der Abfahrt bei der Ankunft in der italienischen Kleinstadt Chiavenna mit 33 Grad abrupt änderte. Nun stand der Malojapass vor uns, danach gab es die Zünipause am Silvaplannersee.

Dann standen uns einige Kilometer bevor bis nach La Punt, wo wir den Albulapass in Angriff nahmen. Er ist 2312 m hoch, 32 km lang und wunderschön ausgebaut und führt zur Lenzerheide. Auf der Autobahnraststätte wurden am Schatten alle versorgt, die Maschinen bekamen ihre Getränke und wir dazu noch Verpflegung. Der Heimweg führte über die Sankt Lutzisteig, Wildhaus und das Toggenburg nach Seuzach, wo wir nach gut 800 km unsere eindruckliche Passtour beendeten.

Dario Casa



Die hartgesottene Truppe auf der 800 km langen Pässetour.



Kurzer Halt auf dem Albulapass.

AMMANN
Storenbau
www.storenbau.ch

Fabrikation, Montage und Reparaturen von
Rollläden, Sonnen- und Lamellenstoren,
Alu-Jalousieläden

8406 Winterthur Telefon 052 203 12 52

Auto Mörsburg AG

Über **100**
PW und Nutzfahrzeuge von
CHF 5000 bis CHF 30 000
Seriouser Ankauf und Verkauf

Auto Mörsburg AG
Römerstrasse 9
8545 Rickenbach Sulz
www.auto-moersburg.ch

UNSER SOLA 2023 IN WULLIKON

Geschichten, Regen, Tanzeinlagen und vieles mehr

Am 24 Juli ging es los: Die Leitenden und Teilnehmenden der Cevi Seuzach packten ihre Taschen und reisten mit dem Zug nach Wullikon, wo wir von der Gemeindevorsitzenden B. Lümchen herzlich begrüsst wurden.



Die Cevi Seuzach erlebte ein vielfältiges SoLa.



Diese hatte uns nämlich in ihr wunderschönes Dorf eingeladen und freute sich, dass ihrer Einladung so viele Nasen gefolgt waren. Auch durften wir Bekanntschaft mit den Detektiven Bax und Pirmin machen, welche uns anboten, uns zu Detektivinnen und Detektiven auszubilden.

Bereits am ersten Abend wurde uns ein grosser Fall in die Hände gelegt. Der Schlüssel von B.Lümchen wurde gestohlen und sie verlangte, dass wir diesen unverzüglich wieder zurückbringen sollten. Gemeinsam mit den beiden Detektiven machten wir uns also auf die Suche nach dem gestohlenen Schlüssel. Während unseren Ermittlungen sind wir immer wieder auf kuriose Hinweise, knifflige Rätsel und das hinterlistige Rudel gestossen, welches uns vor der Gemeindevorsitzenden warnte. Doch diese Warnung ignorierten wir zuerst und gaben B.Lümchen den Schlüssel zurück. Erst im Nachhinein erfuhren wir, dass sie diesen dazu benutzen wollte den Rheindamm zu sprengen, um ihr Dorf Wullikon als einziges Dorf im Tal zu haben. In einer Nacht- und Nebel-

aktion setzten wir alles daran, die umliegenden Dörfer vor diesem Schicksal zu bewahren und schafften es schliesslich, unterstützt von Bax und Pirmin, die Sprengung zu verhindern.

Die zehn Tage waren erfüllt von Geschichten, einigem Regen, Tanz-

einlagen, Spielen, Sirup trinken, kochen und bekocht werden, wandern, vielen Abenteuern und Freude. Die Stimmung war super, auch wenn nicht immer alles perfekt geklappt hat. Und das zeichnet ja auch ein gutes Lager aus. Schön, dass ihr alle dabei gewesen seid.

Kursommer 2023

Auch in der Region WS (Winterthur-Schaffhausen) fand einiges statt diesen Sommer. Verschiedenste Kurse wurden angeboten, um die angehenden wie auch die bereits ein wenig erfahreneren Leiterinnen und Leiter weiter auszubilden und zu fördern. So gab es beispielsweise den Helfer/-innen-Kurs, kurz HeKU, in welchem die Kinder alles lernen, was sie für diese Aufgabe wissen müssen. In der Cevi macht man nämlich, bevor man Leiterin oder Leiter wird, Helfereinsätze bei den anderen Stufen oder im Lager und wird so an das Leiterleben herangeführt. Auch der GLK 1 (Gruppenleiter/-innen-Kurs) fand dieses Jahr wieder erfolgreich statt, in welchem die Teilnehmenden alles über den Alltag als Jungleiter erfahren und dieses Wissen danach auch in ihrer neu eröffneten Stufe ausprobieren können.

Als Abteilung freut es uns besonders, dass die Mitglieder von Seuzach sich so engagiert in den regionalen Kursen zeigen und wir möchten euch ganz herzlich für euren Einsatz in der Abteilung und auch in der Region danken.



Auch auf den Wanderungen konnte Spannendes entdeckt werden.

Wir wünschen allen Waldfreunden einen guten Start in den Cevi-Alltag.

Eure Pilvi

NEWS VON DER MUSIKGESELLSCHAFT

Musik ist überall

Über das Wetter konnte man sich zu Beginn des Sommers nicht beklagen. Es herrschte eitel Sonnenschein über lange Zeit. Jedoch wurden die Tage je länger je nasser und pünktlich zu unseren Feierabendkonzerten war die Witterung unberechenbar.



Am 5. Juli hatten wir gerade noch Glück und so musste einzig der eingehetzte Holzkohlegrill mit einem Regenschirm kurzzeitig vor dem Gewitter geschützt werden. Mit dem Eintreffen des Publikums beim Volg und Start des Konzertes erhellte sich der Himmel erfreulicherweise wieder. Der gesellige Anlass konnte damit als vollends gelungen betrachtet werden. Das für den 12. Juli geplante Openair-Konzert im Rösslipark hingegen musste auf Grund der anhaltend nasskalten Wetterlage kurzfristig abgesagt werden.

Der Negativtrend bezüglich Wetter setzte sich fort und so regnete es auch an der Bundesfeier beim Tennisclub teils sehr kräftig, weshalb wohl einige Besucher der Feier ferngeblieben sind. Dennoch: Die Musikgesellschaft liess sich den Spass am Musizieren nicht nehmen, hat sich der Herausforderung gestellt und im Festzelt auf der Bühne mit integriertem Brunnen für die anwesenden Delegationen und Gäste ein abwechslungsreiches Konzert gegeben.

Das Augenmerk ist bereits auf 2024 gerichtet, dann nämlich, wenn die Musikgesellschaft wieder für die Organisation der Bundesfeier von der Gemeinde nominiert worden ist und sich hoffentlich über sommerliches, sonniges Wetter sowie die Anwesenheit vieler Gäste erfreuen kann. Inzwischen haben wir uns aber eine kurze Sommer-

pause gegönnt um wieder Kraft und Elan für die Herbstmonate zu tanken. Nun freuen wir uns auf die folgenden beiden Hauptanlässe, welche uns bis Ende Jahr noch bevorstehen:

Sonntag, 24. September, 14 Uhr
Jubiläumskonzert im Zentrum Oberwis;

Sonntag, 26. November, 17 Uhr
traditionelles Konzert in der katholischen Kirche.

Musikantinnen und Musikanten sowie Neueinsteigende gesucht!

Wo seid ihr alle, jung und jung Gebliebene, die ihr in Seuzach, Dinhard, Welsikon und Umgebung wohnt und ein Blasinstrument spielt oder gerne mit eurem Rhythmustalent und Taktgefühl als Tambour wirken möchtet?

Auf allen Instrumenten suchen wir laufend Verstärkung, beson-

ders Klarinetten, aber auch Bässe und Posaunen könnten wir noch gut gebrauchen. Wenn du Lust hast, für ein befristetes Projekt, oder noch besser, permanent bei uns mitzuspielen und schon bald mit uns vor grossem Publikum aufzutreten, dann ist es nie zu spät damit anzufangen.

Wir spielen in der 2./3. Stärkeklasse und proben jeden Mittwoch von 20 bis 22 Uhr im eigenen Probelokal bei der Sporthalle Rietacker in Seuzach. Auf unserer Homepage www.mgseuzach.ch findest du die wichtigsten Informationen. Also, spring über deinen Schatten und nimm mit uns Kontakt auf über info@mgseuzach.ch oder noch besser: schau einfach unverbindlich mal an einer Probe bei uns rein. Wir freuen uns auf dich!

Bettina Wehrli

Feierabendkonzert vom 5. Juli beim Volg Seuzach



Das Feierabendkonzert konnte bei aufgehelltem Himmel durchgeführt werden.



Die Tambouren trugen zum sehr gelungenen Anlass bei.



Eine «Bühne» auch für die Jungbläserinnen und Jungbläser.

ZUM GLÜCK HUGO!

Mit «Hugo» richtig in den Sommer gestartet

Der Choranlass von Ende Juni beim Mehlhüsli Seuzach war ein voller Erfolg.



Gutes Wetter, viele Besucher, lässige Dekoration, Drinks (unter anderem natürlich Hugo), Verpflegung und am wichtigsten: fröhliche Sängerinnen und Sänger. Mit einem bunten Mix an Songs sowie «Bravo Hugo» und «Gummiboum» als Stimmungsmacher brachte der Chor den Sommer nach Seuzach.

Unser nächster öffentlicher Auftritt: am weihnächtlichen Sonntagsverkauf anfangs Dezember in Seuzach. Wer gerne in Zukunft mit uns singen möchte, ist herzlich eingeladen, beim Proben reinzuschauen. Mehr unter www.midlifecryers.ch – bis bald beim Singen!

Regula Schwager



«the midlife cryers» sorgten beim Mehlhüsli für Stimmung.



Ein gut besuchter Choranlass bei bestem Wetter.

Rezept für eine gelungene Küche

Focaccia in einer Original **elggerküche** hergestellt und gebacken. Das Rezept finden Sie auf www.elibag.ch

Wir haben die richtigen Köche und Zutaten

Wir von **elggerküchen** kennen das Rezept für eine erfolgreiche Neu- oder Umgestaltung Ihrer Küche.

Mise en Place:

- Moderne Optik • Zeitgemässe Materialien • Optimale Aufteilung
- Praktische Arbeitsabläufe • Viel Stauraum • Pflegefreundliche Oberflächen und Konstruktionen • Optischen Bezug zum Raum schaffen.

Zubereitung:

- Poschti-Zettel (Anforderungskatalog) erstellen, Zutaten und Wünsche gut vermengen und den Mix dem ELIBAG-Küchenteam übergeben zum Gären lassen
- Erste Gärung (Vorschlag) sichten, verfeinern und abschmecken. Danach sorgfältig ausbacken (Produktion)
- Nach dem Auskühlen selber in der Küche loslegen und geniessen. Viel Spass beim Ausprobieren!

ELIBAG

Küchen Innenausbau Türen

NachWunsch | NachMass | Nachhaltig

Grosse Küchen- & Türausstellung
Samstagvormittag geöffnet, gratis

Obermühle 16b, 8353 Elgg
Tel. 052 368 61 61, www.elibag.ch

Ihre Sonnenenergie. Planen Sie jetzt.

Elektroinstallation
Solar / E-Mobilität
ICT-Services
Gebäudeautomation

Lassen Sie sich beraten
058 359 48 50

EKZ Eltop AG
Filiale Seuzach
Strehlgasse 25, 8472 Seuzach
Tel.: 058 359 48 50, seuzach@ekzeltop.ch

SVP BI DE LÜÜT

Grillplausch «Ohringer-Wurst»

Die SVP Seuzach-Ohringen führt bereits zum zweiten Mal den Anlass «SVP bi de Lüüt» durch.



Am Samstag, 23. September von 12 bis 18 Uhr werden wir einen Grillplausch für Alle, auch Nicht-SVP-Mitglieder, auf dem Lindenplatz in Oberohringen durchführen.

In geselliger Runde haben wir Zeit über die Entwicklungen in der Gemeinde, aber auch im Kanton und der Schweiz zu diskutieren. Wo drückt der Schuh, was bewegt die Bevölkerung? Für Kinder wird auch die Möglichkeit bestehen Schlangenbrote zu machen. Sprechen Sie beim Bräteln Ihrer mitgebrachten Wurst mit unseren Gemeinderats- und Behördenmitgliedern über Ihre



Die SVP Seuzach-Ohringen lädt wieder zu einem gemütlichen «SVP bi de Lüüt» ein.

Anliegen. Ebenfalls werden die Kandidaten für die bevorstehenden Nationalratswahlen vor Ort sein. Die Gelegenheit, diese genauer kennen

zu lernen und ihnen auf den Zahn zu fühlen! Für Grillmöglichkeiten, Schlangenbrot und Getränke ist gesorgt. Kommen Sie vorbei und

geniessen Sie einen gemütlichen, bodenständigen Nachmittag.

Urs Christener

GARAGE REUSSER AG

Ihre Autogarage in Winterthur & Umgebung



garagereusser.ch

Wir sind spezialisiert auf VW, Audi, Seat, Skoda und Opel

Schaffhauserstrasse 2 | 8442 Hettlingen | 052 316 11 77

HOBİ WOHN SCHREINEREI AG

Übernahme der Regionalvertretung für die Möbelmarke TEAM 7

Bereits seit einigen Jahren führt die Hobi Wohnschreinerei in Oberohringen die Massivholzküchen und -möbel von TEAM 7 in ihrem Angebot. Nun ist ihr von der führenden österreichischen Küchenmanufaktur die Regionalvertretung für das gesamte TEAM 7-Programm übertragen worden.



In diesem Frühling haben Esther und Ruedi Hobi die Hobi Wohnschreinerei an Michele Ceretti und Hans Gyer übergeben. Nun ist dem innovativen Seuzemer Gewerbebe-

trieb mit seinem breiten Angebot an Küchen und Möbeln nach Mass vom bekannten österreichischen Hersteller die Regionalvertretung für dessen hochwertigen Küchen und Möbel aus reinem Naturholz anvertraut worden – alle von erfahrenen Tischlern mit viel Handarbeit geschaffen. Die ausschliesslich auftragsbezogene Fertigung erlaubt TEAM 7 ein Höchstmass an Flexibilität bei der Erfüllung individueller Kundenwünsche. Dabei kommt in umweltschonender Herstellung alles aus einer Hand – vom Baum bis zum fertigen Möbel.

Neu gestaltete Möbelausstellung

Mit der Übernahme der TEAM 7-Regionalvertretung haben Michele Ceretti und Hans Gyer entschieden, die grosse Möbelausstellung an der Schaffhauserstrasse 74 neu zu gestalten. Auf drei Etagen wurden Böden verlegt, Wände eingebaut und gemalt sowie passende Beleuchtungen installiert, bevor die TEAM 7-Naturholzmöbel für Essen, Wohnen, Schlafen und Küche zu stimmigen Wohnwelten arrangiert werden konnten, ergänzt mit ausgewählten Schweizer Lieferanten und Hobi-Eigenprodukten. «Besucherinnen und Besucher dürfen in unserer neu konzipierten Ausstellung erleben, wie hochwertiger

HERZLICHE EINLADUNG zur Eröffnung der neuen TEAM 7-Ausstellung

Freitag, 8. September
14 bis 21 Uhr

Samstag, 9. September
9.30 bis 17 Uhr

Es erwarten Sie Informationen und kompetente Beratung sowie verschiedene spannende Aktionen!

*Herzlich willkommen –
hr Hobi-Team*

Lebensstil und Nachhaltigkeit Hand in Hand gehen.»

Kontakt

Hobi Wohnschreinerei AG
Schaffhauserstrasse 74
8472 Oberohringen
Telefon 052 320 10 00
hobi@wohnschreinerei.ch
www.wohnschreinerei.ch

Öffnungszeiten Ausstellung

Dienstag bis Freitag 9.30 bis 12 Uhr
und 14 bis 18 Uhr, Samstag 9.30 bis
13 Uhr.

Walter Minder



Die Ausstellung vermittelt viel Wohnatmosphäre.



Auch TEAM 7-Betten sind aus reinem Naturholz gefertigt.



Eleganz und Funktionalität vereint.

DROGERIE FINK

Schwarzer Knoblauch – Rohrreiniger der Natur für verstopfte Gefässe

Knoblauch ist eine der ältesten Kulturpflanzen, die weltweit zur Stärkung, Gesunderhaltung und als Heilmittel genutzt wird.

Heute ist das «Gesund alt werden mit Knoblauch» wissenschaftlich untermauert. Schwarzer Knoblauch ist wirksamer als roher Knoblauch und dabei geruchlos. Wird Knoblauch unter Verschluss bei definierter Hitze und Luftfeuchtigkeit fermentiert, werden Zucker und Aminosäuren in dunkle Verbindungen umgewandelt, die den Knoblauch schwarz färben. Die wasserlöslichen Schwefelverbindungen des schwarzen Knoblauchs werden nicht über die Haut und die Ausatemluft ausgeschieden.



Schwarzer Knoblauch ist seit Jahrhunderten als Heilmittel bekannt.

Das Geheimnis der schwarzen Perle

Freie Radikale im Körper beschleunigen das Altern und machen krank. Sie fördern die Gefässverkalkung, die Krebsentstehung und andere Krankheiten. Aus vielen Untersuchungen der modernen Wissenschaft geht hervor, dass Schwarzer Knoblauch dem Schaden durch die

freien Radikale im Körper vorbeugen und bei bereits eingetretenem Schaden die Funktionen wieder verbessern kann. Der Knoblauch-Wirkstoff entspannt die Gefässmuskulatur, senkt den Gefässwiderstand und so den Blutdruck. Im Tiermodell bildeten sich unter der Gabe von Knoblauch die Gefässverkalkungen an der Hauptschlagader und anderen Gefässen zurück. Der Wirkstoff im Knoblauch hemmte die Bildung von Cholesterin in isolierten Zellen und senkte das Cholesterin im Serum. Knoblauch hemmte die Verklumpung der Blutplättchen und verbesserte den Blutfluss in den Gefässen. In Modellen zur Alzheimer- und Parkinson-Krankheit sowie zur vorzeitigen Hirnalterung wurden die Hirnfunktionen durch Knoblauch verbessert.

Gefässverkalkung – Volkskrankheit Nummer eins

Die Gefässverkalkung (Arteriosklerose) ist die Hauptursache für den Tod durch Herz-Kreislauf-Erkrankungen, jeder dritte Schweizer stirbt durch eine solche Komplikation.

Das Vorliegen eines hohen Blutdrucks, zu hoher Fettwerte im Blut, einer Zuckerkrankheit und Rauchen beschleunigen die Gefässverkalkung.

Studien an Patienten zeigten eine Abnahme der mit Ultraschall ermittelten Gefäss-Ablagerungen um bis zu 18%. Die Elastizität der Gefässwände war angestiegen. Auch die mittels Computertomographie ermittelten Kalkablagerungen in den Gefässwänden hatten nach Gabe von Knoblauch zusätzlich zur Statin-Therapie über ein Jahr deutlich abgenommen. Die aktuellste und umfassendste Studie aus dem Jahr 2016, bei der die Daten von acht zusammenführenden Studien gemeinsam ausgewertet wurden, kam zu dem Schluss, dass vor allem Präparate mit wasserlöslichen Knoblauch-Inhaltsstoffen das Gesamtcholesterin senkten. Dabei hatte der Knoblauchextrakt auch eine günstige Wirkung auf die Kalkeinlagerungen in den Herzkranzgefässen und die Elastizität der Gefässwände. Dieses Ergebnis weist darauf hin, dass eine langjährige Einnahme von Knoblauch vor einer Gefäss-

verstopfung durch Arteriosklerose schützen kann. Obwohl Studien auf eine längere Lebensdauer nach Herzinfarkt und eine Besserung bei Durchblutungsstörungen in den Beinen hinweisen, konnten die Wirkgrössen noch nicht errechnet werden. Studien über längere Zeiträume sind hierzu erforderlich.

Nur hoher Blutdruck wird gesenkt

Mehrere zusammenführende Studien belegen, dass Knoblauch den Blutdruck senken kann. Bei hohem Blutdruck sank der obere Wert im Mittel um 9 mmHg, der untere um 6 mmHg. Ein normaler Blutdruck wird durch Knoblauch nicht beeinflusst. Warum aber nicht alle Patienten mit Bluthochdruck oder hohen Blutfettwerten auf Knoblauch ansprechen, wird gegenwärtig untersucht.

Schwarzer Knoblauch ist weder schleimhautreizend noch geruchsbildend. Unerwünschte Wirkungen sind nicht bekannt. Nur gelegentlich tritt eine Allergie gegen den Wirkstoff auf. Wechselwirkungen von frischem Knoblauch und Gerinnungshemmern und anderen Arzneien sind beschrieben. Es ist jedoch wenig wahrscheinlich, dass schwarzer Knoblauch Wechselwirkungen mit Medikamenten eingeht. Dennoch sollte man den Hausarzt vom Verzehr oder der Einnahme eines Extrakts aus schwarzem Knoblauch informieren, wenn man einen Gerinnungshemmer einnimmt.

Wir beraten Sie gerne.

Ihr Drogist
Urs Fink

Ihr Spezialist für Naturheilmittel und Reformprodukte

Aktion
Fink's
Schwarzer Knoblauch Kapsel!
250 Kapseln
für 52,90 statt 65,90.
(gültig bis 30.9.23)

fink

drogerie • reformhaus • gesundheitszentrum

Frauenfelderstrasse 67a • 8404 Winterthur
Tel. 052 2421808 • mail@fink-drogerie.ch



Ihr starker Partner...

... wenn es um Holz geht!

arbos

Schreinerei
Zimmerei
Dämmtechnik
Parkett

8474 Dinhard
Ebnetstrasse 6
Tel 052 336 21 24
www.arbos.ch

GRATIS ABZUGEBEN

Kleiner **Heizlüfter**, bunter **Wasserkrug** (kein Glas), **Duschvorhang** Seerose (ungebraucht). Muss abgeholt werden.
Kontakt: Tel. 079 589 49 91.

GRATIS GESUCHT

Alte od. nicht gebrauchte Kaffe-, Haushalt-, Werkstattmaschinen, elektr. **Kabel aller Art**, Werkzeuge, Küchengegenstände aus Metall, sämtl. Gegenstände aus Aluminium/Kupfer/Messing/Zink, etc., **Werbetafeln**, **Münzen aller Welt (Art)**, Bratpfannen, Kochtöpfe, Zinngeschirr, Silberbesteck, Medaillen etc. Wird gratis abgeholt. Tel. 078 901 50 70.

GEBRAUCHTER TRIPP TRAPP (Kinderhochstuhl **von Stokke**) für unser viertes Kind. Vielen Dank. Gerne melden unter Kontakt: Tel. 076 493 44 22.

VERSCHIEDENES

Mit **JEMAKO PRODUKTEN** erstrahlt Ihre Wohnung im Handumdrehen. Gerne für Sie da. Verena Blumenstein, Im Handschüssel 46, Seuzach, Tel. 052 335 07 29 oder 079 296 09 08.

HAUSHALT GARTEN/REINIGUNG

Gartenbau – Poolbau, Gestaltung von Neuanlagen oder Umgestaltung und Unterhalt aller Art.
Aktuell: RASENSANIERUNG / NEUBEPFLANZUNG.
Adrian Chollet, Gartenbau/Unterhalt, Tel. 079 957 30 64, a.chollet.gartenunterhalt@gmail.com.

ZU KAUFEN GESUCHT

Familie mit Lebensmittelpunkt in Seuzach **sucht ein 4.5 BIS 5.5 ZIMMER-HAUS**. Wir freuen uns auf Ihre unverbindliche Kontaktaufnahme.
Kontakt: Tel. Nr. 079 630 30 49 oder msartwork@gmx.ch.

ZU MIETEN GESUCHT

Wir sind auf der Suche nach einem **EINSTELLPLATZ für unseren Wohnwagen** ganzjährig in **Seuzach oder Umgebung**. Nach Möglichkeit gedeckt, oder ein offener Platz. Masse des Wohnwagens: 7,19 m x 2,32 m.
Kontakt: Tel. Nr. 078 654 76 60 oder boenke@gmx.ch.

ZU VERMIETEN

Ein **PARKPLATZ in einer Tiefgarage** im Mösli zu vermieten für **CHF 130/Monat**.
Kontakt: Tel. Nr. 079 876 45 42 (auch per SMS erreichbar).

AUSSENPARKPLATZ an der Aubodenstrasse 61 in Oberohringen für **CHF 40/Monat**.
Kontakt: Tel. Nr. 079 690 07 44.

PARKPLATZ Nummer 50 in **Einstellhalle 3**, Seebühlstrasse 14a–16c, zur Untervermietung ab sofort bis **31.03.2024** für **CHF 90/Monat**,
Kontakt: Tel. Nr. 079 235 23 54.

Per 1. November: **4,5 ZIMMER-HAUSTEIL in Bauernhaus** zwischen Seuzach und Ohringen. Offene Küche/Wohnzimmer mit Schwedenofen. Bodenheizung. Grosser Garten/Sitzplatz nach Westen. Für max. 2 Personen. CHF 1'950/Monat inkl. 1 PP im Carport. Weitere Infos/Bewerbungen: aeschli.angst@bluewin.ch.

TIEFGARAGENPLATZ mit Wallbox für E-Auto, per sofort, CHF 120/Monat, Scheidweg 12, 8472 Seuzach. Kontakt: Tel. 052 242 45 52 oder info@sportjournalist.ch.

EINFACH UND SCHNELL

Kleinanzeige aufgeben

Kleinanzeigen können direkt via Online-Schalter erfasst und aufgegeben werden:

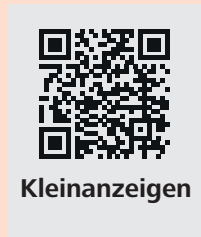

E-Ladestationen

Neu- & Umbau

Energie & Automation

Reparatur & Service

Matzinger
Elektro-Technik AG

24/7
Pikett

matzinger.ch

+41 52 338 11 22

Die nächste
SEUZI ZYTIG
erscheint am:
Donnerstag/Freitag,
5./6. Oktober 2023.

Redaktionsschluss:
Mittwoch, 20. September 2023.

Zu verkaufen:
Wohnung in Neftenbach

Grosse 3.5-Zimmer Wohnung inkl. 2 PP im Herzen von Neftenbach.

- sehr guter, moderner Ausbaustandard
- 100% rollstuhlgängig
- Erdgeschoss mit grosser Grünfläche (250m²)
- 100m zur Bank / Coop / Bushaltestelle

Gerne die Wohnung im Tausch mit einem freistehenden Einfamilienhaus in der Region. Wir sprechen primär Käufer an, welche von einem Haus in eine Wohnung umziehen möchten.

Bei Interesse können Sie sich gerne unverbindlich unter 079 396 41 13 melden, wir freuen uns.

Wir freuen uns auf DICH!

YOGA ZENTRAUM

Dein persönliches Yogastudio in Seuzach

Gratis Probelektion!

- Yoga
- Seniorenyoga
- Yogilates
- Qigong
- Tibetisches Heilyoga
- Hormonyoga
- Beckenboden

zenraum
yoga • lu jong • qigong

078 628 66 60
www.zentraum.ch

EIN VOLLES PROGRAMM

Reservieren Sie sich Ihre wichtigen Termine

September 2023

Tag	Datum	Zeit	Anlass	Lokalität	Organisator
Montag	21.08.23 bis 11.07.24	18.30 Uhr	Boxtraining für Jugendliche ab 13 Jahren und Erwachsene	be ready Gym	be ready GmbH
Dienstag	22.08.23	14.00 Uhr	Kafiträff	Pfarrzentrum St. Martin	Kath. Pfarrei St. Martin und Evang.ref. Kirchgemeinde Seuzach-Thurtal
Dienstag	22.08.23 bis 09.07.24	17.00 Uhr	Selbstverteidigung für Kinder ab 7 Jahren	be ready Gym	be ready GmbH
Freitag	01.09.23	19.00 Uhr	Spieleabend für Kinder und Jugendliche	Pfarrzentrum St. Martin	Kath. Pfarrei St. Martin
Samstag	02.09.23	7.15 Uhr	Männerverein Bergwanderung	Stoos-Fronalpstock	Kath. Männerverein St. Martin
Montag	04.09.23 bis 09.09.23		Schnupperkurs WingTsun	Schulhaus Rietacker	WingTsun Schulen
Dienstag	05.09.23	9.00 Uhr	Frauenverein Jahresausflug	Bahnhof Seuzach	Kath. Frauenverein St. Martin
Dienstag	05.09.23	12.00 Uhr	Zäme Ässe – Ökumenischer Mittagstisch	Pfarrzentrum St. Martin	Kath. Pfarrei St. Martin und Evang.ref. Kirchgemeinde Seuzach-Thurtal
Donnerstag	07.09.23	9.30 Uhr	Chindersinge	FEG Seuzach	Simone Schwarz
Donnerstag	07.09.23	10.30 Uhr	Stammtisch Männerverein	Restaurant Chrebsbach, Seuzach	Kath. Männerverein Seuzach
Donnerstag	07.09.23	13.30 Uhr	E Bike Tour	Parkplatz Obstgarten	Pro Senectute
Samstag	09.09.23	9.30 Uhr	Osteuropahilfe	Pfarrzentrum St. Martin	Pfarrirat Seuzach
Samstag	09.09.23	19.00 Uhr	Joy spirit united-Gottesdienst	Saal Zentrum Oberwis	Ref. Kirchgemeinde Seuzach-Thurtal
Mittwoch	13.09.23	9.00 Uhr	B-Ängeli-Treff	Saal Zentrum Oberwis	Ref. Kirchgemeinde Seuzach-Thurtal
Donnerstag	14.09.23	14.00 Uhr	Seuzemer Jassnachmittag	Im Zentrum Oberwis	Pro Senectute
Freitag	15.09.23	13.00 Uhr	Frauenverein Wandergruppe	Bahnhof Seuzach	Kath. Frauenverein St. Martin
Samstag	16.09.23	20.00 Uhr	Theater Kanton Zürich – Kapitän Kap Verde	Sekundarschule Halden	Gemeinde Seuzach
Samstag	16.09.23	20.00 Uhr	Typisch Mann – Feuerabend	Waldhütte Ellikon an der Thur (Waldstück zwischen Rickenbach und Ellikon)	Ref. Kirchgemeinde Seuzach-Thurtal
Dienstag	19.09.23	14.00 Uhr	Kafiträff	Pfarrzentrum St. Martin	Kath. Pfarrei St. Martin und Evang.ref. Kirchgemeinde Seuzach-Thurtal
Donnerstag	21.09.23	9.30 Uhr	Chindersinge	FEG Seuzach	Simone Schwarz
Donnerstag	21.09.23	14.00 Uhr	Petanque	Rösslipark	Pro Senectute
Sonntag	24.09.23	14.00 Uhr	Jubilarenkonzert	Chrebsbachsaal Zentrum Oberwis	Musikgesellschaft Seuzach
Donnerstag	28.09.23	9.00 Uhr	Schmetterlingssammlungen des Naturmuseums Winterthur	Gemeindestube, Kirchgemeindegemeinschaft Zentrum Oberwis	Seuzemer Frauezmorge
Samstag	30.09.23		Vereinsausflug	Schweiz	Feuerwehrverein
Samstag	30.09.23	10.00 Uhr	Männerverein Besuch Berufsfeuerwehr	Feuerwehr	Kath. Männerverein Seuzach

Oktober 2023

Tag	Datum	Zeit	Anlass	Lokalität	Organisator
Sonntag	01.10.23	10.30 Uhr	Familiengottesdienst Seuzach zum Erntedank	Auf dem Hof der Familie Steinmann, Unterohringen	Ref. Kirchgemeinde Seuzach-Thurtal
Dienstag	03.10.23	12.00 Uhr	Zäme Ässe	Kath. Pfarrzentrum St. Martin	Kath. Pfarrei St. Martin und Evang.ref. Kirchgemeinde Seuzach-Thurtal
Mittwoch	04.10.23	9.00 Uhr	B-Ängeli-Treff	Saal Zentrum Oberwis	Ref. Kirchgemeinde Seuzach-Thurtal
Donnerstag	05.10.23	9.30 Uhr	Chindersinge	FEG Seuzach	Simone Schwarz
Donnerstag	05.10.23	10.30 Uhr	Männerverein Stammtisch	Restaurant Chrebsbach	Kath. Männerverein St. Martin
Donnerstag	05.10.23	13.30 Uhr	E Bike Tour	Parkplatz Obstgarten	Pro Senectute
Samstag	07.10.23	10.00 Uhr	Fiire mit de Chliine	Kath. Kirche	Kath. Pfarrei St. Martin und Evang.ref. Kirchgemeinde Seuzach-Thurtal

GEMEINDEVERWALTUNG

Stationsstrasse 1
8472 Seuzach
Telefon 052 320 40 40
gemeinde@seuzach.ch
www.seuzach.ch

Öffnungszeiten

Montag 08.30 – 11.30 / 14.00 – 18.30 Uhr
Dienstag 08.30 – 11.30 / 14.00 – 16.30 Uhr
Mittwoch 08.30 – 11.30 / 14.00 – 16.30 Uhr
Donnerstag 08.30 – 11.30 / 14.00 – 16.30 Uhr
Freitag 08.30 – 13.00 Uhr

BIBLIOTHEK

Breitestrasse 6a
8472 Seuzach
Telefon 052 320 41 41
bibliothek@seuzach.ch
www.bibliothek-seuzach.ch

Öffnungszeiten

Montag 14.00 – 19.00 Uhr
Dienstag 10.00 – 12.00 / 14.00 – 19.00 Uhr
Mittwoch 10.00 – 12.00 / 14.00 – 19.00 Uhr
Donnerstag geschlossen
Freitag 10.00 – 12.00 / 14.00 – 19.00 Uhr
Samstag 10.00 – 14.00 Uhr

KIRCHEN SEUZACH

Reformierte Kirchgemeinde Seuzach-Thurtal

Pfarramt:
Telefon 052 336 12 03 / 052 335 22 58
Sekretariat:
Stationsstrasse 34
8472 Seuzach
Telefon 052 335 31 39
sekretariat@ref-st.ch
www.reformiert-seuzach-thurtal.ch

Katholische Kirche St. Martin

Pfarramt:
Reutlingerstrasse 52
8472 Seuzach
Telefon 052 335 33 52
pfarramt-seuzach@martin-stefan.ch
www.martin-stefan.ch

Freie Evangelische Gemeinde

Gemeindelokal:
Forrenbergstrasse 52
8472 Seuzach
sekretariat@feg-seuzach.ch
www.feg-seuzach.ch

Erbsachen / Erbteilungen

RAY

TREUHAND & REVISIONEN AG

Breitestrasse 9 8472 Seuzach
contact@ray.ch 052 335 54 54 www.ray.ch

WICHTIGE TELEFONNUMMERN

Internationale Notrufnummer
112

Rettungsdienst, Sanitätsnotruf
144

Polizei
117

Feuerwehr
118

Tox-Zentrum
145

Kantonspolizei Zürich, Posten Seuzach
058 648 61 75

Ärztetel (Arzt, Zahnarzt, Apotheke)
0800 33 66 55

REGA
1414

Die dargebotene Hand
143

Gemeindeverwaltung Seuzach
052 320 40 40

Werkhof
052 320 41 00

Fundbüro Einwohnerdienste
052 320 40 40

Wasserversorgung (Pikettnummer)
052 320 41 10

Abwasserreinigungsanlage
052 320 41 20

Sekretariat Primarschule
052 320 42 42

Sekretariat Sekundarschule
052 320 00 77

Alterszentrum im Geeren
052 320 11 11

Spitex RegioSeuzach
052 316 14 74

Pro Senectute Ortsvertretung Seuzach
052 335 10 75

Mahlzeitendienst Seuzach
052 335 33 74, Sibylle Fritz

EKZ Seuzach
058 359 48 50
24-Stunden-Service 0848 888 788

Blitzschutzaufseher Martin Sager
052 222 19 32

**Notariat & Grundbuchamt
Wülfigen-Winterthur**
052 269 06 30

Zivilstandsamt Winterthur
052 267 57 66

Tierspital Zürich 24h-Service
Kleintiere 044 635 81 12
Nutztiere/Pferde 044 635 81 11

NOTFALLTREFFPUNKTE

Die Notfalltreffpunkte der Gemeinde Seuzach befinden sich bei der Sporthalle Rietacker, Turnerstrasse 2, sowie der Schulanlage Oberohringen, Schulstrasse 9. Beide sind vor Ort mit einer Tafel entsprechend signalisiert und auf der Website www.notfalltreffpunkt.ch einsehbar.

BERATUNGS- & BETREUUNGS- ANGEBOTE

Mit Kleinkindern

Mehrzweckgebäude Strehlgasse 7

Mütter- und Väterberatung

Jeden 1. + 3. Dienstag im Monat
13.30/14.00/14.30 Uhr **mit** Voranmeldung
15.00 – 16.30 Uhr **ohne** Voranmeldung

Nächste Termine:
19. September / 3. Oktober

Ihre Beraterin:

Barbara Brügger,
barbara.bruegger@ajb.zh.ch

Terminvereinbarungen:

Tel. 052 266 90 90:
08.15 – 11.45 / 13.30 – 16.00 Uhr.

Beratungstelefon:

052 266 90 00
Montag, Mittwoch bis Freitag, 08.30 – 11.30 Uhr
Dienstag, 13.30 – 16.00 Uhr.

Spielgruppenverein Krimskrams

Dienstag und Freitag
www.spielgruppeseuzach.ch
Monica Ott, Tel. 052 335 00 07
info@spielgruppeseuzach.ch

Chrabelgruppe Chäfertreff Seuzach

Wochentage und Daten siehe
www.chaefertreff-seuzi.ch
Gabriela Volkart, Tel. 076 368 08 01

Kita Chinderstern

Reutlingerstrasse 13a, Seuzach
Montag bis Freitag, 07.00 bis 18.30 Uhr
Tagesstätte für Kinder im Vorschulalter
Informationen: Tel. 079 809 01 21

Mit Kindern von 0 bis 18 Jahren Erziehungsberatung

kjz Winterthur, St. Gallerstrasse 42
8400 Winterthur, Telefon 052 266 90 90

ABFUHREN

Kehrichtabfuhr

Die Kehrichtabfuhr findet wöchentlich am Dienstag statt. Sie beginnt jeweils um 07.00 Uhr. Fällt die Kehrichtabfuhr aus, wird sie an einem Ersatzdatum durchgeführt. Diese sind im Jahresplan 2023 aufgeführt.

Grüngutabfuhr

Die Grüngutabfuhr findet von März bis Dezember wöchentlich am Montag statt, erstmals am 6. März 2023 und letztmals am 18. Dezember 2023. Die Grüngutabfuhr wird an Feiertagen (Oster- und Pfingstmontag, Tag der Arbeit) vorgeholt. Die Ersatzdaten sind im Jahresplan 2023 aufgeführt.

SAMMELSTELLEN

Die örtlichen Sammelstellen dürfen nur durch die Bewohnerinnen und Bewohner der Gemeinde Seuzach benutzt werden. Widerrechtliche oder unsachgemässe Abfallentsorgungen werden geahndet.

Öffnungszeiten

Sammelstelle Werkhof, Strehlgasse 5, Seuzach

Montag bis Freitag 07.00 – 12.00 / 13.30 – 17.00 Uhr
Samstag 09.00 – 12.00 Uhr

Öffentliche Unterflursammelstellen Obstgarten Seuzach & Lindenplatz Oberohringen

Montag bis Freitag 07.00 – 12.00 / 13.00 – 19.00 Uhr
Samstag 07.00 – 12.00 / 13.00 – 18.00 Uhr



Abfalldaten

Link zu den aktuellen Abfalldaten:
www.seuzach.ch/abfalldaten

SONDERABFUHREN

September

Keine Sonderabfuhrungen

Oktober

Dienstag, 17. Oktober Häckseldienst (Anmeldung s. Oktober-Ausgabe)

Unterstützen Sie unsere Dorfvereine

Wir bitten Sie, im Sinne einer Unterstützung der Dorfvereine, Papier und Karton zu sammeln, zu bündeln und der Papiersammlung mitzugeben. Die Vereine sind vom Ertrag des Sammelergebnisses abhängig. Milch- und andere Getränkepackungen, verschmutztes Papier, Styropor, Pizzaschachteln, Suppenbeutel und beschichtetes oder selbstklebendes Papier gehören in den Kehricht.

Sonderabfallsammlung 2023

Für Farben, Lacke, Lösungsmittel, Chemikalien, Medikamente, Pflanzenschutzmittel, Backofen- und Herdreiniger, Deodorants, Fleckentferner, Holzschutzmittel, Nitroverdüner, Quecksilberthermometer, Rohrreiniger, Streusalz, Teppichreiniger, WC-Reiniger, Weichspüler usw. Sonderabfall aus Haushalten bis maximal 20 Kilogramm pro Abgeber und Jahr werden bei den Sammelaktionen durch das Sonderabfallmobil kostenlos angenommen. Die nächsten Stationen bis Ende 2023:

- Freitag, 29. September, 08.00 – 11.30 Uhr, Parkplatz Werkhof, Unterdorfstrasse 17, 8442 Hettlingen;
- Mittwoch, 18. Oktober, 08.00 – 10.00 Uhr, Werkhof Bergstrasse 5, 8548 Ellikon a.d. Thur;
- Mittwoch, 22. November, 12.30 – 14.30 Uhr, Brückenwaageplatz, 8479 Altikon;
- Donnerstag, 21. Dezember, 09.30 – 12.00 Uhr, Trottenplatz Trottenstrasse, 8542 Wiesendangen.

IMPRESSUM

Herausgeber

Politische Gemeinde Seuzach

Inhalt

Informationen für Seuzach und Ohringen

Redaktion

Walter Minder, Wilstrasse 21a, 5610 Wohlen
Telefon 079 404 08 74, wminder@werkstattfuerwerbung.ch

Inserate/Agenda

Gemeinde Seuzach, Seuzi Zytig, Stationsstrasse 1, 8472 Seuzach
Telefon 052 320 40 00, inserate.seuzizytig@seuzach.ch

Ohringer Seite

Sarah Suter, Telefon 079 201 45 37, sarah_petite@bluewin.ch

Abonnente

Gemeinde Seuzach, Seuzi Zytig, Stationsstrasse 1, 8472 Seuzach
Telefon 052 320 40 00, inserate.seuzizytig@seuzach.ch

Druck

Mattenbach AG, Kilian Friedli, Telefon 052 234 52 31,
kilian.friedli@mattenbach.ch

Ausgaben und Verteilung

Die Seuzi Zytig erscheint 10x jährlich in einer Auflage von 4'020 Exemplaren. Die Verteilung in alle Haushaltungen in Seuzach und Ohringen erfolgt jeweils am 1. Donnerstag/Freitag im Monat (Anpassungen aufgrund von offiziellen Festtagen sind möglich). Juli/August und Dezember/Januar erscheinen als Doppelnummern, Verteilung Juli bzw. Dezember.

Die nächsten Termine

Redaktions- und Insertionsschluss ist jeweils am 20. des Vormonats.

Ausgabe	Eingabeschluss	Verteilung
Oktober	20. September	5./6. Oktober
November	20. Oktober	2./3. November
Dezember/Januar 2024	20. November	7./8. Dezember

2024

Februar	20. Januar	1./2. Februar
März	20. Februar	7./8. März
April	20. März	4./5. April
Mai	20. April	2./3. Mai

Inserate

Die Seuzi Zytig ist eine bei der Bevölkerung beliebte Publikation mit einer grossen Bandbreite an lokalen Informationen – und vor diesem Hintergrund eine attraktive Plattform für Inserate und Publireportagen.



Inseratetarif

Link zum aktuellen Inseratetarif:
www.seuzach.ch/inserate

Immobilien erfolgreich verkaufen

persönlich, individuell, engagiert

Von der Wertermittlung bis zum Vertrag. Wir entlasten Sie in allen Belangen des Verkaufs.

Nutzen Sie unsere langjährige **Erfahrung**, unsere umfassenden **Marktkenntnisse** und unser weitgespanntes **Beziehungsnetz**.

Der Verkauf einer Immobilie erfordert viel Vertrauen und Professionalität. Rufen Sie uns an, wir sind gerne für Sie da.

Silvia Brunold



Brunold Immobilien GmbH
Kirchgasse 30
8472 Seuzach

Tel. +41 52 335 13 26
info@brunold-immobilien.ch
www.brunold-immobilien.ch



IM SEPTEMBER
**20%
RABATT**

**A P O T H E K E
S E U Z A C H**



Flector EP Tissuegel®
Kleben statt Einreiben. Bekämpft Schmerz und Entzündung lokal bei symptomatischer Kniearthrose. Auch bei Verstauchungen, Prellungen und Muskelzerrungen.

Flector Plus Tissuegel®
Ein Pflaster für 24 Stunden. Bekämpft Schmerzen und Entzündungen bei Verstauchungen, Zerrungen und Prellungen mit Schwellungen und Blutergüssen.

www.flector.swiss. Dies sind zugelassene Arzneimittel. Lesen Sie die Packungsbeilage. IBSA, CH-6912 Lugano-Pazzallo

Das Biotin mit dem X
Biotin Merz® 10 mg ist die erste und bisher einzige Tablette mit 10 mg Biotin in der Schweiz. Zur Behandlung eines Biotinmangels.
Dies ist ein zugelassenes Arzneimittel. Lesen Sie die Packungsbeilage. Merz Pharma (Schweiz) AG



Lactacyd® Intimwaschlotion mit natürlicher L-Milchsäure
LACTACYD® Intimwaschlotion ist mit natürlicher L-Milchsäure angereichert. Für tägliche Anwendung & normale Haut geeignet.
Perigo Schweiz AG, Rennweg 38, 8001 Zurich, Switzerland
www.lactacyd.ch



Abigel Szabo
Ihre lokale Immobilienberaterin in Seuzach

**Vernetzt
Engagiert**



ENGEL & VÖLKERS
www.engelvoelkers.com/winterthur
Tel. +41 43 500 64 64



**Erfahren.
Erfolgreich.**
Mit Leidenschaft für Ihr Zuhause



ANDEREGG
Immobilien-Treuhand AG
Immobilien in guten Händen - seit 1984

Verkauf | Schätzung | Vermietung | Verwaltung | Erbrecht | Grundstückgewinnsteuer

Heinz Bächlin
Grundbuch- und Immobilien-Fachmann

Heinz Anderegg
eidg. dipl. Immobilien-Treuhänder

Manuel Anderegg
eidg. dipl. Immobilien-Treuhänder Betriebsökonom FH

Telefon 052 245 15 45 | www.anderegg-immobilien.ch
Wir sind ein Winterthurer Familienunternehmen lokal verankert, regional vernetzt